

FUJIFILM

instax mini Link+™

Imprimante pour Smartphone

Mode d'emploi (Version complète)



Installation de l'application

Veillez installer l'application pour smartphone instax mini Link™ avant d'utiliser l'imprimante.

- Si vous utilisez un smartphone Android OS, recherchez l'application pour smartphone instax mini Link™ dans Google Play Store et installez l'application.
*Configuration requise pour les smartphones Android OS : Android Ver. 10.0 ou supérieure avec Google Play Store installé
- Si vous utilisez un smartphone iOS, recherchez l'application pour smartphone instax mini Link™ dans l'App Store et installez l'application.
*Conditions requises pour les smartphones iOS : iOS Ver. 16,0 ou supérieure
- Même si vous avez téléchargé l'application et que votre smartphone répond à la configuration ci-dessus, il se peut que vous ne soyez pas en mesure d'utiliser l'application pour smartphone instax mini Link™. Cela dépend du modèle de votre smartphone.

Visitez le site de téléchargement de l'application instax mini Link™ pour connaître les dernières informations sur la configuration système requise.

Scannez pour télécharger l'application pour smartphone instax mini Link™



iOS



Android OS

Le QR code lui-même est une marque déposée et un mot-symbole de Denso Wave Incorporated.

Précautions sur la manipulation de la cartouche film instax™ mini

N'ouvrez pas le couvercle arrière avant d'avoir utilisé entièrement la cartouche ; sinon, le reste du film sera exposé et deviendra blanc. Le film ne pourra plus être utilisé.

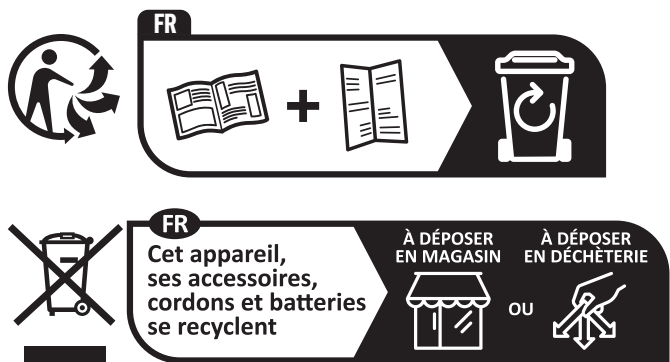

Points de collecte sur www.quefairedemesdechets.fr

Table des matières

Installation de l'application.....	2
Précautions sur la manipulation de la cartouche film instax™ mini.....	2
Avant l'utilisation	3
Fixation de la dragonne	3
Nom des pièces	4
Charge de la batterie	5
Témoin LED d'état de charge.....	5
Vérification de l'état de la batterie	5
Mise en place de la cartouche de film instax™ mini.....	6
Allumer/éteindre l'imprimante.....	7
État de l'imprimante – Témoin LED	7
Connexion de l'imprimante à votre smartphone	7
Connexion à l'imprimante pour la première fois.....	7
Lorsque l'imprimante et le smartphone sont déjà appairés	10
Impression d'une image à partir de la Pellicule	10
Collecte d'images dans l'Application et impression	11
Impression d'images de la collection	11
Retrait de la cartouche de film instax™ mini	12
Réimpression d'une image.....	12
Contrôle de l'application en utilisant l'orientation de l'imprimante et le bouton d'alimentation	13
Contrôle du zoom et du déclencheur avec le mode « Appareil instax » de l'application.....	13
Avis important pour instax AiR Studio™	14
Remarques sur l'élimination de l'imprimante.....	15
Lors de la mise au rebut de la batterie	15
Installation d'une batterie	16
Caractéristiques	16
Dépannage	17
AVIS DE SÉCURITÉ IMPORTANT	18
Entretien de l'imprimante	18
Périphériques Bluetooth® : Précautions	19

Avant l'utilisation

Avant d'utiliser l'imprimante, vérifiez que vous disposez des éléments suivants :

Accessoires fournis

- Câble USB Type-C (FZ00013220) (1)
- Dragonne (1)

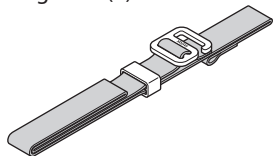

- Guide d'utilisation (1)

- ❗ La batterie n'a pas été complètement chargée en usine, assurez-vous de la charger avant d'utiliser l'imprimante.
- ❗ Le câble USB Type-C fourni est dédié à la charge de l'imprimante Link.

Veuillez lire la section «AVIS DE SÉCURITÉ IMPORTANT» (Page 18) pour plus d'information sur la sécurité.

Fixation de la dragonne

Fixez la dragonne à l'œillet de courroie sur le côté de l'imprimante.

- 1 Faites passer l'extrémité de la dragonne dans l'œillet de la courroie.

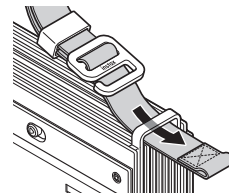

- 2 Faites passer la boucle de l'extrémité de la dragonne dans la boucle de la fixation de courroie et fixez la.

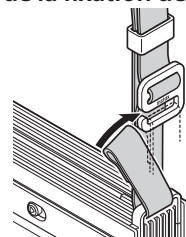

- 3 Ajustez la longueur de la dragonne en déplaçant la glissière.

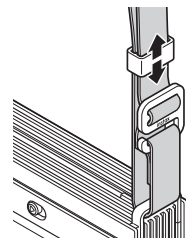

- Utilisez la dragonne à votre poignet, pas autour de votre cou.
- Assurez-vous que la dragonne ne dépasse pas sur la fente d'éjection du film.

Nom des pièces

❗ Lorsque vous utilisez l'imprimante pour la première fois, assurez-vous que la batterie est complètement chargée.

Avant

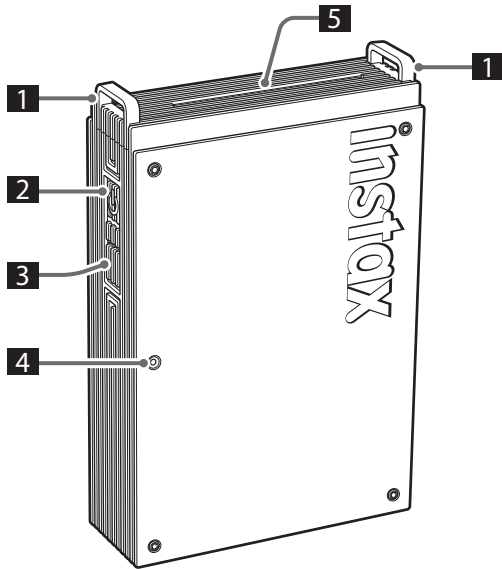

Arrière

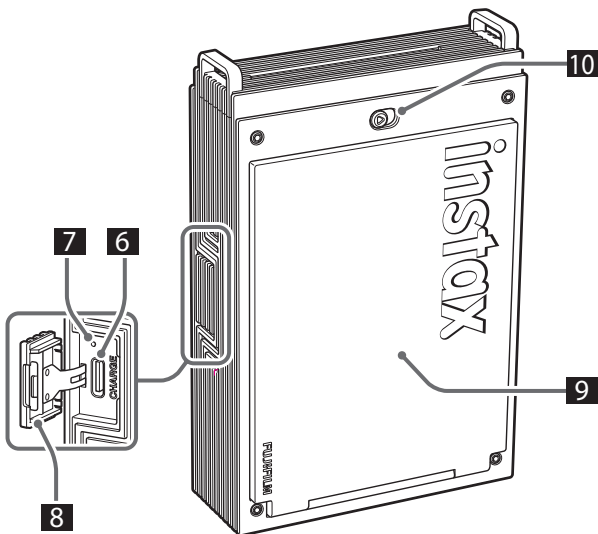

- 1 Cœillet de courroie
- 2 Bouton d'alimentation
- 3 Touche Fonction
- 4 LED*¹
- 5 Fente d'éjection du film
- 6 Port USB Type-C
- 7 Touche Reset*²
- 8 Cache du port USB Type-C
- 9 Porte du film
- 10 Verrou de la porte du film

*¹ Pour plus d'informations sur l'état des voyants LED, reportez-vous aux pages 5 à 7.

*² Si l'imprimante ne fonctionne pas correctement, appuyez sur le bouton Reset pour la réinitialiser.

Charge de la batterie

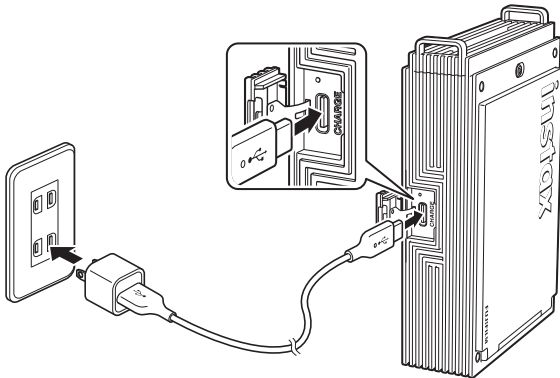

Connectez l'imprimante à l'aide du câble USB Type-C fourni à un adaptateur secteur USB (non inclus), puis connectez l'adaptateur secteur USB à une alimentation intérieure.

- Vous pouvez imprimer des images pendant que la charge est en cours.
- La durée de charge est d'environ 1,5 à 2 heures.

Témoin LED d'état de charge

Lorsque l'imprimante est sous tension

LED	État de charge
LED blanche (LED statiques)	Pas de charge
LED verte (LED statiques)	Charge terminée
LED verte (clignotant)	Charge en cours

Lorsque l'imprimante est mise hors tension

LED	État de charge
LED éteinte	Pas de charge / charge terminée
LED verte (clignotant)	Charge en cours

Charge à partir d'un ordinateur :

- Connectez l'imprimante et l'ordinateur directement. Ne les connectez pas via un port USB ou un clavier.
- La charge est interrompue si l'ordinateur passe en mode veille pendant la charge. Pour continuer à charger, quittez le mode veille, puis reconnectez le câble USB type-C.
- La batterie risque de ne pas se charger en fonction des caractéristiques, des réglages ou de l'état de l'ordinateur.

Remarques

- La batterie n'est pas complètement chargée en usine, assurez-vous de la charger avant d'utiliser l'imprimante.
- Pour des remarques sur la batterie, veuillez vous reporter à «Entretien de l'imprimante». (p.18)

Vérification de l'état de la batterie

Une pression sur le bouton de fonction lorsque l'imprimante est sous tension permet d'afficher l'état de la batterie.

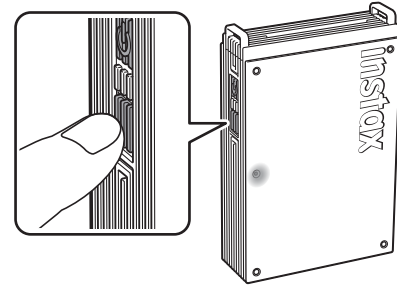

LED	État de charge
Clignote en vert une fois	Niveau de batterie faible
Clignote en vert deux fois	Niveau moyen de la batterie
Clignote en vert trois fois	Niveau de batterie élevé

Vérifiez l'état de charge avec votre smartphone lorsque vous êtes connecté à l'application.

Mise en place de la cartouche de film instax™ mini

Attention

N'ouvrez pas le couvercle arrière avant d'avoir utilisé entièrement la cartouche ; sinon, le reste du film sera exposé et deviendra blanc. Le film ne pourra plus être utilisé.

- Quand vous chargez la cartouche de film, n'appuyez jamais sur les deux trous rectangulaires à l'arrière de la cartouche de film.
- N'utilisez jamais une cartouche de film au-delà de sa durée de vie; sinon, elle pourrait endommager l'imprimante.

Utilisez uniquement des films instantanés FUJIFILM instax™ mini. Les films instax™ SQUARE et instax™ WIDE ne peuvent pas être utilisés.

Remarques sur la cartouche de film

- Chaque cartouche de film instax™ mini FUJIFILM contient un couvercle de protection noir et 10 feuilles de film.
- Ne retirez pas la cartouche de film de son emballage intérieur avant d'être prêt à charger le film dans l'imprimante.
- La couverture du film est éjectée automatiquement quand le clapet du film est fermé.

Pour en savoir plus, reportez-vous aux instructions et aux avertissements figurant sur l'emballage du film instantané FUJIFILM instax™ mini.

- 1** Faites glisser et maintenez le verrou de la porte du film en place, puis ouvrez la.

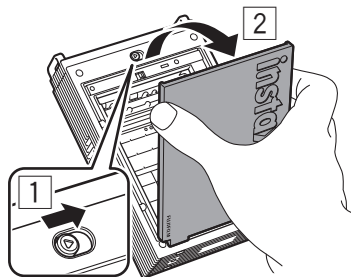

- 2** Insérez la cartouche de film en alignant les marques jaunes sur la cartouche de film et sur le corps de l'imprimante.

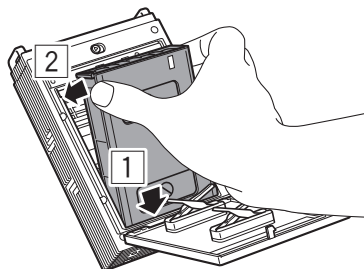

Remarque

Assurez-vous d'aligner les marques jaunes sur l'imprimante et sur la cartouche de film.

- 3** Fermez la porte du film.

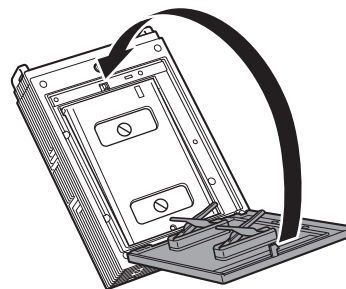

- 4** Un couvercle de protection noir sera automatiquement éjecté, retirez-le et mettez-le au rebut.

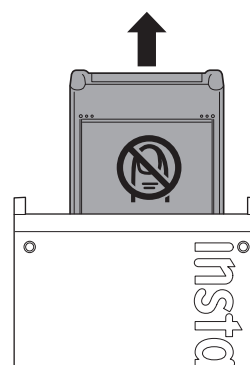

Allumer/éteindre l'imprimante

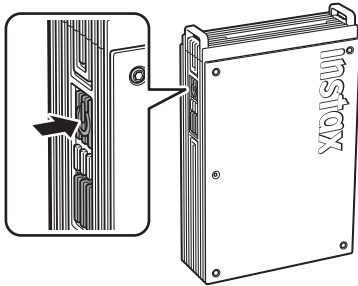

Maintenez enfoncé le bouton d'alimentation pendant environ 1 seconde pour allumer ou éteindre l'imprimante. Le voyant LED s'allume lorsque l'imprimante est mise sous tension. L'imprimante s'éteint automatiquement lorsqu'elle n'est pas utilisée pendant un certain temps.

État de l'imprimante – Témoin LED

Le voyant LED indique l'état de l'imprimante.

Indication	État
LED bleue (clignotant)	Le firmware est en cours de mise à jour
LED blanche (pulsation)	Réimpression
LED jaune (statique - l'imprimante s'éteint en 3 secondes)	Ne peut pas être chargée Batterie faible
LED jaune (clignotant)	Une erreur d'éjection du film s'est produite

Connexion de l'imprimante à votre smartphone

Vous pouvez vous amuser à créer des impressions variées comme l'ajout de texte et l'application de filtres aux images avec les fonctions de l'application instax mini Link™.

Pour plus de détails sur l'utilisation de l'application, reportez-vous au site suivant :

https://instax.com/mini_link_plus/

Connexion à l'imprimante pour la première fois

1 Ouvrez l'application « instax mini Link™ ».

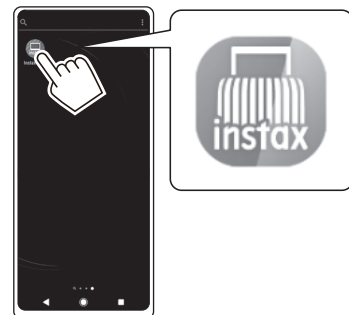

2 Processus de configuration de l'installation

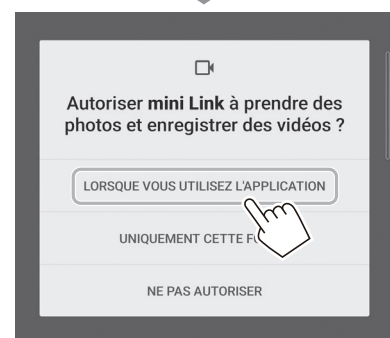

3 Lisez les conditions d'utilisation, et tapez sur [J'accepte ce contenu].

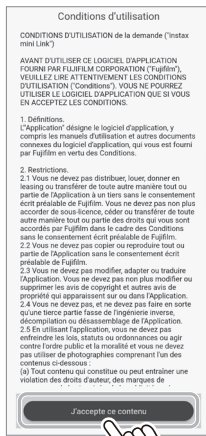

6 Sélectionnez [mini Link+] sur l'écran de sélection de l'imprimante et tapez sur [Suivant].



4 Sélectionnez votre région, puis tapez sur [Suivant]. Si vous utilisez l'imprimante en Europe, sélectionnez [Europe].

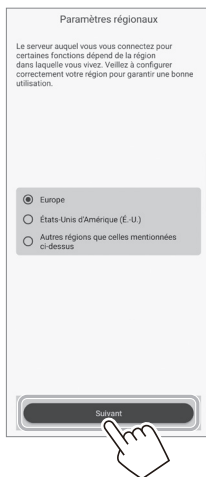

7 Quand l'écran suivant apparaît, mettez l'imprimante sous tension et tapez sur [Suivant].

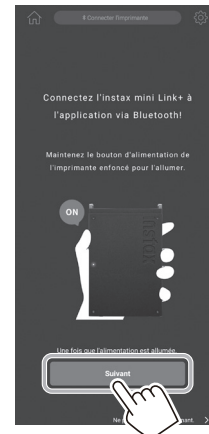

5 Tapez [Suivant], lisez la politique de confidentialité, et tapez sur [Accepter et autoriser la collecte de données].

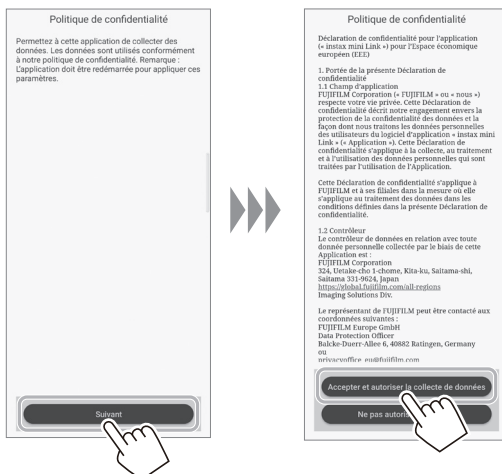

8 Quand une imprimante est détectée, touchez [Connecter].

Si plusieurs imprimantes sont détectées, sélectionnez l'imprimante à connecter dans la liste. L'identifiant des imprimantes (nom du dispositif) se trouve sur le dessous de l'imprimante.

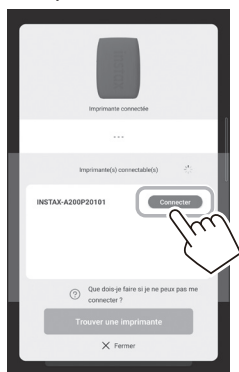

Remarque

Lorsque vos paramètres Bluetooth sont désactivés, tapez sur [Veuillez activer le Bluetooth] pour activer les paramètres Bluetooth.

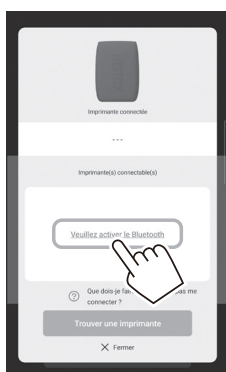

9 Lorsque l'imprimante est connectée, tapez sur [Fermer].

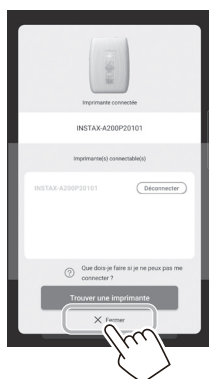

10 Un guide de démarrage rapide s'affiche. Lisez les instructions et tapez sur [Jouons !].



Lorsque l'imprimante et le smartphone sont déjà appairés

- 1 Maintenez pressé le bouton d'alimentation pendant environ 1 seconde pour mettre l'imprimante sous tension.
Le voyant LED s'allume.

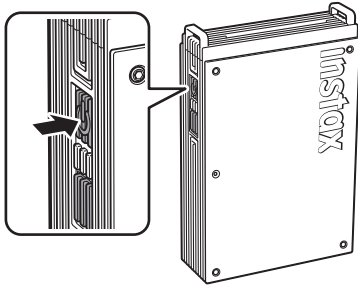

- 2 Ouvrez l'application « instax mini Link™ ».



- 3 Tapez [Connecter l'imprimante] situé en haut de l'écran.
Sélectionnez l'imprimante que vous souhaitez connecter à partir de la liste des imprimantes connectables et tapez sur [Connecter].

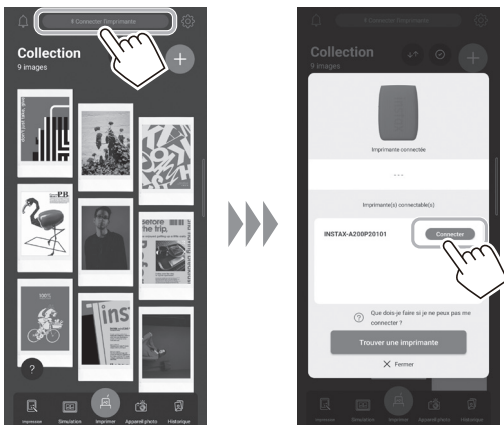

Impression d'une image à partir de la Pellicule

- 1 Tapez sur , puis tapez sur [Impression simple] ou [Impression de design].



Remarques





Vous pouvez utiliser l'option [Impression de design] lorsque la taille de l'image dépasse 1600 × 1200 pixels.

- 2 Sélectionnez une image que vous souhaitez imprimer.



Pour modifier des images

Les options de modification d'images suivantes sont disponibles avant l'impression.

	Ajoutez du texte ou des autocollants sur les images.
	Rognez ou pivotez vos images.
	Appliquez un filtre aux images.
	Règlez la luminosité des images.

- 3** Tapez sur  ou balayez l'écran vers le haut. L'imprimante commence à imprimer. Vous pouvez également sélectionner le nombre de copies à imprimer pendant la séquence de transfert de l'image.

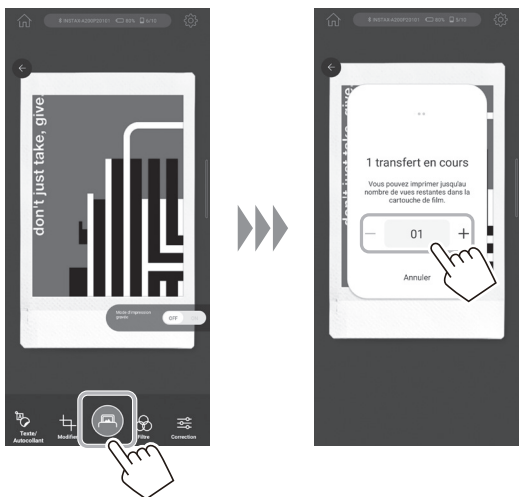

- 4** Une fois que le film a été éjecté (l'imprimante s'arrête en faisant un bruit), tenez le film par le côté puis retirez-le de l'imprimante. Vous pouvez afficher le nombre d'impressions restantes dans l'application.

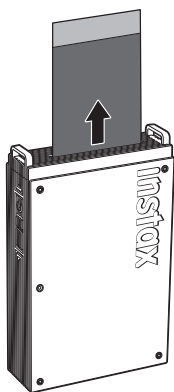

Collecte d'images dans l'Application et impression

Vous pouvez ajouter des photos stockées sur votre smartphone ou des images enregistrées sur des tableaux avec l'application Pinterest à l'application instax mini Link™ et les visualiser sous forme de collection. Vous pouvez sélectionner les images que vous souhaitez imprimer en triant les images ajoutées ou en utilisant la simulation pour imaginer comment elles seront utilisées après l'impression.



Pour plus d'informations sur l'utilisation de « Pinterest », consultez le site Web instax mini Link+™. https://instax.com/mini_link_plus/



Impression d'images de la collection

Pour imprimer une image affichée sur l'écran SUPÉRIEUR, tapez sur l'image pour accéder à l'écran d'impression. Vous pouvez aussi imprimer plusieurs images à la suite (Impression multiple) ou décorer des images (Simulation).

Retrait de la cartouche de film instax™ mini

Attention :

N'ouvrez pas le couvercle arrière avant d'avoir utilisé entièrement la cartouche ; sinon, le reste du film sera exposé et deviendra blanc. Le film ne pourra plus être utilisé.

- 1 Faites glisser et maintenez le verrou de la porte du film en place, puis ouvrez la.

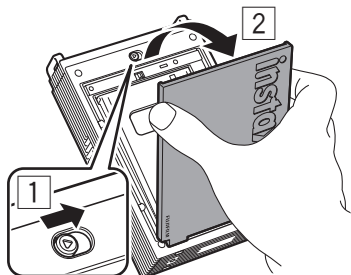

- 2 Tenez les trous rectangulaires sur la cartouche de film puis retirez la cartouche de film vide.

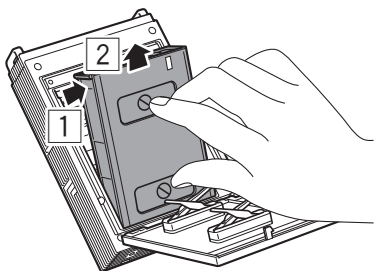

Réimpression d'une image

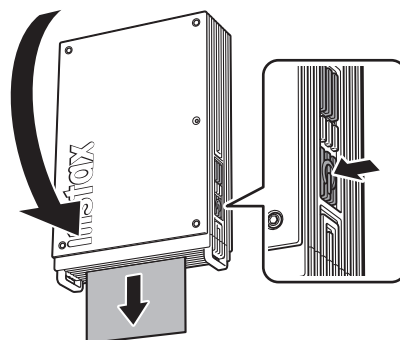

La dernière image imprimée peut être réimprimée en retournant l'imprimante de manière à ce que la fente d'éjection soit orientée vers le bas, puis en appuyant sur le bouton d'alimentation.

Remarque

Si vous mettez l'imprimante hors tension, vous ne pourrez pas accéder à la dernière image imprimée à l'aide de cette fonction. Au lieu de cela, vous pouvez la réimprimer à l'aide de l'application prévue à cet effet.

Contrôle de l'application en utilisant l'orientation de l'imprimante et le bouton d'alimentation

Lorsque l'imprimante est connectée à l'application sur votre smartphone ou sur votre tablette, vous pouvez contrôler l'application en inclinant l'imprimante.

Pour plus de détails, reportez-vous à la section FAQ de l'application instax mini Link™.

Remarque

Assurez-vous que [Activer l'opération de l'application] soit activé dans l'application instax mini Link™. Dans le cas contraire, cette fonction ne peut pas être utilisée.

Contrôle du zoom et du déclencheur avec le mode « Appareil instax » de l'application.

1 Tapez [Appareil photo].



2 Tapez [Appareil instax] pour entrer en mode Appareil instax.



3 Contrôlez l'Application depuis l'imprimante.

- Inclinez l'imprimante vers l'avant pour effectuer un zoom avant.



- Inclinez l'imprimante vers l'arrière pour effectuer un zoom arrière.



- Appuyez sur le bouton d'alimentation pour prendre une photo.

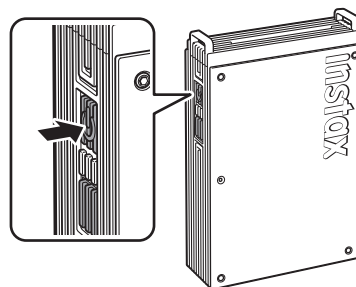

Avis important pour instax AiR Studio™

instax AiR Studio™ n'est pas complètement compatible avec certains modèles de smartphones, et peut avoir des limites de détection du sujet principal.

Consultez le site web suivant pour connaître les modèles pris en charge :

iOS

Utilisez un smartphone compatible avec iOS 16 ou une version ultérieure.



URL : <https://support.apple.com/103267>

Android OS

Utilisez un smartphone qui prend en charge Depth API.



URL : <https://developers.google.com/ar/devices/>

Scannez le QR code ci-dessous ou consultez le site web ci-dessous pour voir la dernière liste complète des modèles de smartphone compatibles et pour plus de détails sur les limites de détection.



URL : https://instax.com/mini_link_3/airstudio/

Remarques sur l'élimination de l'imprimante

Une batterie au lithium-ion intégrée à l'imprimante est utilisée pour cette imprimante.

Veillez respecter les réglementations locales lorsque vous mettez au rebut l'imprimante.



Mise au rebut des appareils électriques et électroniques chez les particuliers

Mise au rebut des appareils électriques et électroniques usagés

(applicable dans les pays de l'Union Européenne et aux autres pays européens disposant de systèmes de collecte sélective)

Ce symbole apparaissant sur le produit, dans le manuel, dans la garantie, et/ou sur son emballage indique que ce produit ne doit pas être traité comme un déchet ménager. Il doit être acheminé vers une déchetterie appropriée qui recycle les appareils électriques et électroniques.

En s'assurant que ce produit est éliminé correctement, vous favorisez la prévention des conséquences négatives pour l'environnement et la santé humaine qui seraient sinon entraînées par une mauvaise mise au rebut de ce produit.

Le recyclage des matériaux aidera à préserver les ressources naturelles. Pour des informations plus détaillées sur le recyclage de ce produit, veuillez contacter votre mairie, votre service de traitement des déchets ménagers ou le magasin où vous avez acheté le produit.

Dans les pays hors de l'Union Européenne : Si vous souhaitez mettre ce produit au rebut, veuillez contacter les autorités locales pour vous enquérir de la méthode de mise au rebut appropriée.



Ce symbole sur les batteries ou les accumulateurs indique que les batteries ne doivent pas être traitées comme des déchets ménagers.

Pour les utilisateurs en Turquie :

L'EEE est conforme à la directive.

Lors de la mise au rebut de la batterie

La batterie peut être retirée pour être mise au rebut en enlevant le couvercle inférieur de l'imprimante et le couvercle du logement de la batterie. Lors de la mise au rebut de l'imprimante, retirez la batterie et mettez-la au rebut conformément aux instructions des autorités locales chargées de l'élimination et du recyclage des déchets.

Pour remplacer la batterie*, reportez-vous à la page 16.

*Europe uniquement (conformément à la réglementation européenne sur les batteries (EU) 2023/1542)

1 Utilisez un tournevis (vendu séparément) pour retirer le couvercle inférieur de l'imprimante.

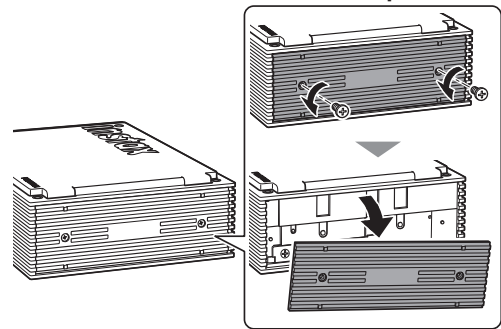

2 À l'aide d'un tournevis (vendu séparément), retirez le couvercle du logement de la batterie.

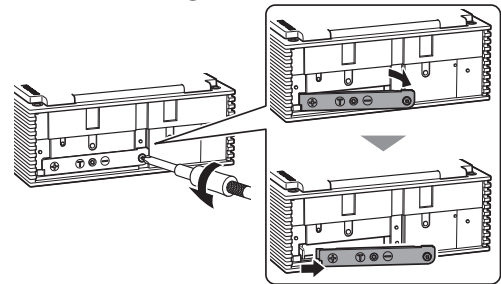

3 Retirez la batterie.

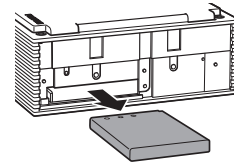

Installation d'une batterie

La batterie peut être remplacée par la batterie lithium-ion officielle FUJIFILM NP-70S (vendue séparément).

ATTENTION

Les instructions d'installation de la batterie ci-dessous ne concernent que la région européenne.

Lors du remplacement de la batterie, utilisez uniquement la batterie NP-70S officielle.

Si vous avez des questions sur le remplacement de la batterie, contactez la filiale FUJIFILM de votre région.

Si vous utilisez la batterie NP-70S recommandée, la garantie de l'imprimante sera valide. Cependant, la garantie peut être annulée si vous utilisez une batterie non officielle.

1 Installez la batterie NP-70S (vendue séparément) dans l'imprimante.

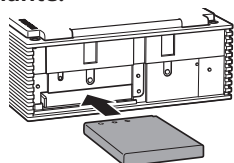

2 À l'aide d'un tournevis (vendu séparément), remettez en place le couvercle du logement de la batterie.

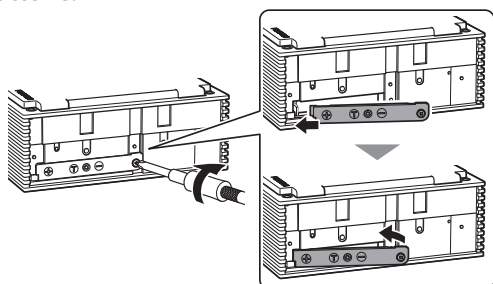

3 Utilisez un tournevis (vendu séparément) pour remettre en place le couvercle inférieur de l'imprimante.

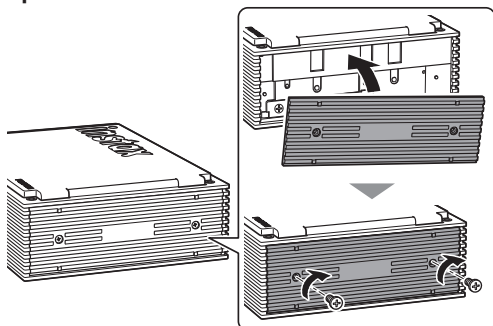

Caractéristiques

Méthode d'enregistrement	Exposition 3 couleurs avec OLED
Film utilisé	Film instantané FUJIFILM instax™ mini (vendu séparément)
Taille des images	62 mm × 46 mm
Nombre de pixels d'exposition	800 × 600 points (1600 × 600 points lorsqu'il est imprimé en mode Impression de design)
Résolution d'exposition	12,5 points/mm (318 ppp, distance entre les points 80 µm) 25 points/mm × 12,5 points/mm lorsqu'il est imprimé en mode Impression de design (635 × 318 ppp, distance entre les points 40 × 80 µm)
Gradation d'exposition	Gradation RVB de 256 couleurs
Interface	Bluetooth Ver. 5,1
Format d'image imprimable	JPEG, PNG, HEIF, DNG
Durée d'impression	Une fois la réception des données d'image terminée, il faut environ 15 secondes entre le moment où l'image est écrite et celui où le film est éjecté. * Une seconde supplémentaire est ajoutée lors de l'impression en mode Design Print.
Nombre possible d'images imprimées	Environ 100 (à partir de la charge complète ; le nombre d'impressions dépend des conditions d'utilisation.)
Alimentation électrique	Batterie lithium - ion (type interne)
Temps de charge	Environ 1,5 à 2,0 heures (en fonction de la température ambiante au moment de la charge)
Consommation d'alimentation	Lors de l'impression : Environ 3 W Hors tension : Environ 0,0 W (0,6 mW)
Fonction de mise hors tension automatique	5 minutes / Désactivée * Désactiver la fonction de mise hors tension automatique augmentera la consommation d'énergie du produit.
Environnement d'exploitation	Température : +5 °C à +40 °C Humidité : 20% à 80% (sans condensation)
Dimensions	86,7 mm × 33,4 mm × 128,0 mm (à l'exclusion des parties saillantes)
Poids	240 g (sans la cartouche de film)
Accessoire fourni	Câble USB Type-C (FZ00013220, longueur : 30 cm)

*Les spécifications ci-dessus sont sujettes à modification pour améliorer les performances.

Dépannage

Veillez vérifier les éléments suivants avant de considérer le problème comme un dysfonctionnement. Si le problème persiste même après une intervention, veuillez contacter le centre de service de votre pays ou consultez le site Web ci-dessous :

Site web FUJIFILM : <https://www.fujifilm.com/>

Si le problème suivant se produit...

Problème	Causes possibles et solutions
Je ne peux pas mettre l'imprimante sous tension.	<ul style="list-style-type: none"> • La batterie n'est peut-être pas chargée. Veuillez charger l'imprimante. • Vous n'avez pas appuyé assez longtemps sur le bouton d'alimentation. Maintenez pressé le bouton d'alimentation pendant environ 1 seconde.
La batterie se décharge rapidement.	Si vous utilisez l'imprimante dans un environnement très froid, la batterie s'épuise rapidement. Veuillez garder l'imprimante au chaud avant d'imprimer.
L'imprimante s'éteint pendant l'utilisation.	Le niveau de la batterie peut être faible. Veuillez charger l'imprimante.
La charge ne commence pas.	Assurez-vous que la fiche de l'adaptateur secteur USB est correctement connectée à la prise secteur.
L'imprimante prend trop de temps à charger.	À basse température, la charge peut prendre plus longtemps.
La charge s'arrête pendant le processus de charge.	Chargez la batterie dans une plage de températures comprises entre +5 °C et +40 °C. Si vous ne pouvez pas charger l'imprimante dans cette plage, veuillez contacter votre revendeur FUJIFILM ou votre centre de support.
L'imprimante ne fonctionne pas normalement.	<ul style="list-style-type: none"> • Il peut y avoir un dysfonctionnement temporaire. Veuillez appuyer sur la touche Reset. Si l'imprimante ne fonctionne toujours pas normalement, veuillez contacter notre SAV. • La batterie n'est peut-être pas chargée. Veuillez charger l'imprimante.
La cartouche de film ne s'insère pas ou ne se retire pas correctement.	<ul style="list-style-type: none"> • Veuillez utiliser le film instantané FUJIFILM instax™ mini (les autres films ne peuvent pas être utilisés). • Alignez le repère jaune sur le cartouche de film avec le repère jaune sur le boîtier de l'imprimante, puis, une fois les repères alignés, chargez le film dans l'imprimante.
Impossible d'éjecter le film.	<ul style="list-style-type: none"> • Le film peut être mal aligné en raison d'un impact tel qu'une vibration ou une chute. Insérez une nouvelle cartouche de film. • Si le film est coincé, mettez l'imprimante hors tension et rallumez-la. Si le problème persiste, retirez le film coincé, puis insérez une nouvelle cartouche de film.

Problème	Causes possibles et solutions
Certaines ou toutes les impressions finies sont blanches.	N'ouvrez pas la porte du film tant que le film n'est pas épuisé. Si la porte du film est ouvert avec du film restant, le film sera exposé et deviendra blanc.
L'impression est inégale.	<ul style="list-style-type: none"> • Ne secouez pas, ne tordez pas, ne pliez pas et ne tenez pas l'image imprimée immédiatement après son impression. • N'obstruez pas la fente d'éjection du film.
Je ne peux pas réimprimer des images.	La dernière image stockée qui a été imprimée est supprimée lorsque l'imprimante est mise hors tension.
La fonction qui est utilisée en inclinant l'imprimante ne fonctionne pas.	Vérifiez que [Activer l'opération de l'application] est activé dans l'application instax mini Link™.

AVIS DE SÉCURITÉ IMPORTANT

Ce produit a été conçu pour assurer la sécurité de l'utilisateur lorsqu'il est manipulé correctement et conformément au guide d'utilisation et aux instructions fournies. Il est important que le produit et le film instax™ mini soient manipulés correctement et utilisés seulement pour imprimer des photos comme indiqué dans le guide d'utilisation et dans les instructions des films instax™ mini.

AVERTISSEMENT

Ce symbole indique un danger, pouvant entraîner des blessures ou la mort. Suivez les instructions ci-après.

△ Si l'un des cas suivants se produit, débranchez immédiatement le câble USB Type-C fourni, mettez l'imprimante hors tension et abstenez-vous de l'utiliser. Contactez le centre de service FUJIFILM; sinon un dégagement de chaleur ou un incendie peut se produire.

– L'imprimante chauffe, émet de la fumée ou une odeur de brûlé, ou fonctionne de manière anormale.

– L'imprimante est tombée dans l'eau ou des corps étrangers pénètrent à l'intérieur de l'imprimante.

△ Cet appareil contient une batterie. Ne le soumettez pas à la chaleur, ne le jetez pas dans un feu, ne le laissez pas tomber et ne lui appliquez pas d'impact. Cela pourrait provoquer l'explosion de l'imprimante.

△ Ne mouillez pas et ne manipulez jamais ce produit avec les mains mouillées. Cela risque de provoquer une décharge électrique.

△ Tenir hors de portée des enfants. Ce produit peut provoquer des blessures s'il est laissé entre les mains d'un enfant.

ATTENTION

Ceci indique un problème pouvant entraîner des blessures ou des dommages matériels s'il est ignoré ou en cas de manipulation incorrecte.

△ N'essayez jamais de démonter ce produit. Vous pourriez vous blesser.

△ Si l'imprimante ne fonctionne pas correctement, ne tentez pas de la réparer vous-même pour éviter de vous blesser.

△ Si ce produit tombe ou s'il est endommagé et que les pièces internes deviennent apparentes, ne le touchez pas. Contactez votre revendeur FUJIFILM.

△ Ne touchez à aucune pièce à l'intérieur de la porte du film. Cela peut provoquer des blessures.

△ Débranchez immédiatement le câble USB Type-C une fois que la batterie est complètement chargée.

△ Ne recouvrez pas et n'emballez pas l'imprimante ou l'adaptateur secteur dans un tissu ou une couverture. Cela pourrait causer un échauffement interne et une déformation du boîtier ou entraîner un incendie.



La marque « CE » certifie que ce produit satisfait aux conditions de l'UE (Union Européenne) quant à la sécurité d'usage, la santé publique, la protection de l'environnement et du consommateur. (« CE » est l'abréviation de Conformité Européenne.)

Par le présent document, FUJIFILM déclare que l'équipement radio de type « F1046W » est conforme à la directive 2014/53/UE.

Pour plus d'informations, accédez au site Web ci-dessous.

https://instax.com/support/declaration/#smartphone_printers

Entretien de l'imprimante

■ Manipulation de l'imprimante et de la batterie

- ATTENTION - Ne l'exposez pas à une chaleur excessive telle que la lumière du soleil, le feu ou autre. Ceci peut provoquer une explosion ou une fuite de liquide ou de gaz inflammable pendant l'utilisation, le stockage, le transport ou la mise au rebut.
- ATTENTION - N'éliminez pas une batterie en la mettant au feu ou dans un four chaud. N'écrasez pas et ne coupez pas mécaniquement la batterie. Cela peut entraîner une explosion.
- ATTENTION - Ne la soumettez pas à une pression d'air extrêmement basse à haute altitude, ceci peut provoquer une explosion ou une fuite de liquide ou de gaz inflammable.

■ Entretien de l'imprimante

1. N'ouvrez pas le couvercle arrière avant d'avoir utilisé entièrement la cartouche ; sinon, le reste du film sera exposé et deviendra blanc. Le film ne pourra plus être utilisé.
2. Votre imprimante est un objet fragile. Ne l'exposez pas à l'eau, au sable ou à des matériaux rugueux.
3. N'utilisez pas de solvant comme du diluant ou de l'alcool lors de l'entretien.
4. Gardez la chambre du film et l'intérieur de l'imprimante propres pour éviter d'endommager les films.
5. Ne laissez pas votre imprimante exposée à la lumière directe du soleil ni dans des endroits chauds comme à l'intérieur d'une voiture. Ne laissez pas votre imprimante dans un endroit humide pendant une période prolongée.
6. Les gaz des produits antimites tel que le naphthalène peuvent affecter votre imprimante et les films. Veillez à conserver votre imprimante ou vos impressions dans un endroit sec et sûr.
7. Notez que la plage de température de fonctionnement de l'imprimante est comprise entre +5 °C et +40 °C.
8. Veillez à ce que les documents imprimés ne violent pas le droit d'auteur, les droits d'image, la vie privée ou d'autres droits personnels et ne portent pas atteinte à la décence publique. Les actions qui violent les droits d'autrui, qui sont contraires à la décence publique ou qui constituent une nuisance, peuvent être punies par la loi.
9. Cette imprimante est conçue pour une utilisation domestique/personnelle. Il n'est pas adapté à la photographie à usage commercial ni à d'autres applications nécessitant un grand nombre d'impressions.

■ Charge de la batterie

- La batterie n'a pas été entièrement chargée lors de la fabrication. Veuillez charger complètement la batterie avant la première utilisation.
- Chargez la batterie en utilisant le câble USB Type-C fourni. Les temps de charge augmentent lorsque la température ambiante est inférieure à +10 °C ou supérieure à +35 °C.
- N'essayez pas de recharger la batterie à une température supérieure à +40 °C ou inférieure à +5 °C car la batterie ne se rechargera pas.

■ Autonomie de la batterie

À des températures normales, la batterie peut être rechargée environ 300 fois. Une diminution importante de l'autonomie de la batterie indique qu'elle a atteint la fin de sa durée de vie.

■ Précautions lors de la manipulation de la batterie

Le boîtier de la batterie et de l'imprimante peut devenir chaud au toucher après une utilisation prolongée. C'est normal.

■ Les marques de certification obtenues par l'imprimante sont situées dans la chambre du film.

■ Précautions à prendre lors de l'impression du film :

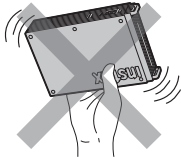

Ne secouez pas l'imprimante en cours d'impression.

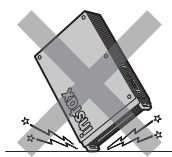

Ne laissez pas tomber l'imprimante en cours d'impression.

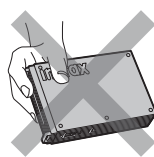

N'obstruez pas la fente d'éjection du film en cours d'impression.

■ Film instax™ mini et précautions d'impression

Reportez-vous au film instantané FUJIFILM instax™ mini pour les instructions d'utilisation du film. Suivez toutes les instructions de sécurité et d'utilisation.

1. Gardez le film dans un endroit frais. Ne laissez pas le film dans un endroit où la température est extrêmement chaude pendant une longue durée (par exemple dans une voiture fermée).
2. Évitez de percer, de déchirer ou de couper le film instax™ mini. Si le film est endommagé, ne l'utilisez pas.
3. Lorsque vous chargez une cartouche de film, utilisez le film aussitôt que possible.
4. Si le film a été conservé dans un endroit où la température est très élevée ou très basse, amenez-le à température ambiante avant de commencer à imprimer des photos.
5. Assurez-vous d'utiliser le film avant l'expiration « Utiliser avant ».
6. Évitez de soumettre les films au scannage des bagages à l'aéroport, ou à toute autre exposition puissante de rayons X. Un effet de voile, etc. risque d'apparaître sur le film inutilisé. Nous vous recommandons de transporter l'imprimante et/ou le film avec vous dans l'avion. (Vérifiez auprès de chaque aéroport pour avoir plus d'informations.)
7. Évitez les lumières intenses et gardez les impressions développées dans un endroit frais et sec.
8. Ne percez pas ou ne coupez pas le film car il contient une petite quantité de colle caustique (très alcaline). Ne laissez jamais les enfants ou les animaux domestiques mettre le film dans la bouche. Assurez-vous également que la colle n'entre pas en contact avec la peau ou les vêtements.
9. Si la colle à l'intérieur du film entre en contact avec la peau ou les vêtements, lavez immédiatement et abondamment à l'eau claire. Si la colle entre en contact avec les yeux ou la bouche, lavez immédiatement la zone touchée à grande eau et consultez un médecin. Notez que l'agent alcalin à l'intérieur du film reste actif pendant environ 10 minutes une fois que la photo a été imprimée.

■ Attention : Manipulation du film et des photos imprimées

Pour de plus amples détails, référez-vous aux instructions et avertissements figurant sur l'emballage du film instantané FUJIFILM instax™ mini.



Périphériques Bluetooth® : Précautions

IMPORTANT : Lisez les notifications suivantes avant d'utiliser le transmetteur Bluetooth intégré du produit.

■ Utilisez-le uniquement comme élément d'un réseau Bluetooth.

FUJIFILM ne peut pas être tenu responsable de dommages provenant d'une utilisation non autorisée. Ne l'utilisez pas dans des applications exigeant une extrême fiabilité, par exemple dans des appareils médicaux ou dans tout autre système qui peuvent mettre en péril directement ou indirectement la vie d'autrui. Lorsque vous utilisez l'appareil dans des ordinateurs ou d'autres systèmes qui demandent un plus haut degré de fiabilité que des réseaux Bluetooth, veillez à prendre toutes les mesures nécessaires pour assurer la sécurité et empêcher tout dysfonctionnement.

■ Utilisez-le uniquement dans son pays d'achat.

Cet appareil est conforme à la réglementation des appareils Bluetooth en vigueur dans le pays d'achat. Respectez toutes les réglementations locales en vigueur lorsque vous utilisez cet appareil. FUJIFILM ne peut pas être tenu responsable des problèmes provoqués par une utilisation sous d'autres juridictions.

■ Les données (images) d'un réseau sans fil peuvent être interceptées par des tiers.

La sécurité des données transmises sur des réseaux sans fil n'est pas garantie.

■ N'utilisez pas cet appareil dans des endroits exposés à des champs magnétiques, de l'électricité statique ou des interférences radio.

N'utilisez pas le transmetteur à proximité de fours à micro-onde ou dans tout autre lieu exposé à des champs magnétiques, de l'électricité statique ou des interférences radio qui peuvent empêcher la réception des signaux sans fil. Une interférence mutuelle peut se produire lorsque le transmetteur est utilisé à proximité des autres appareils sans fil fonctionnant dans la bande de 2,4 GHz.

■ **Le transmetteur Bluetooth fonctionne dans la bande de 2,4 GHz. La puissance maximale des radiofréquences est de 9,10 mW.**

■ **Cet appareil fonctionne sur la même fréquence que les appareils commerciaux, éducatifs et médicaux et les transmetteurs sans fil.**

Il fonctionne également sur la même fréquence que les transmetteurs brevetés et les transmetteurs basse-tension non brevetés spéciaux fonctionnant dans les systèmes de traçabilité d'identification par radiofréquence des lignes d'assemblage et des applications similaires.

■ **Pour empêcher l'interférence avec les appareils ci-dessus, respectez les consignes suivantes.**

Vérifiez que le transmetteur d'identification par radiofréquence ne fonctionne pas avant d'utiliser cet appareil. Si vous remarquez que ce dispositif provoque des interférences avec des systèmes de traçabilité d'identification par radiofréquence basse tension, contactez un représentant FUJIFILM.

■ **Ce qui suit est passible d'une sanction :**

- Le démontage ou la modification de cet appareil.
- Suppression des étiquettes de certification de l'appareil.

■ **Informations de marque déposée**

Le mot-symbole et le logo Bluetooth® sont des marques déposées appartenant à Bluetooth SIG, Inc. et toute utilisation de ces marques par FUJIFILM s'effectue sous licence.

Informations de traçabilité en Europe

Fabricant : FUJIFILM Corporation

7-3, Akasaka 9-Chome, Minato-ku, Tokyo
Japon

Représentant autorisé en Europe :

FUJIFILM Europe GmbH

Balcke-Duerr-Allee 6, 40882 Ratingen
Allemagne

Importateur UE : FUJIFILM Europe B.V.

Oudenstaart 1, 5047 TK Tilburg
Pays-Bas

product.safety.eu@fujifilm.com

Importateur UK : FUJIFILM UK Ltd.

Fujifilm House, Whitbread Way,
Bedford, Bedfordshire, MK42 0ZE
UK

Licences du Groupe Indépendant JPEG (IJG)

Ce logiciel se base en partie sur le travail du Groupe Indépendant JPEG.

FUJIFILM, instax, instax mini Link+, et instax AiR Studio sont des marques déposées ou des marques commerciales de FUJIFILM Corporation et de ses filiales.

© 2026 FUJIFILM Corporation. Tous droits réservés.

Si vous avez des questions sur ce produit, veuillez contacter un revendeur FUJIFILM agréé ou vous rendre sur le site Web ci-dessous :
<https://www.fujifilm.com/>

FUJIFILM

FUJIFILM Corporation

7-3, AKASAKA 9-CHOME, MINATO-KU, TOKYO 107-0052, JAPAN