

**FUJIFILM**

# instax mini Link+™

Smartphone Printer

**Guía del Usuario (versión completa)**



## Instalación de la aplicación

Instale la aplicación para smartphones instax mini Link™ antes de utilizar la impresora.

- Si está utilizando un smartphone con SO Android, busque la aplicación para smartphones instax mini Link™ en Google Play e instálela.

\*Requisitos para smartphones con SO Android: Ver. de Android 10.0 o superior con Google Play Store instalado

- Si está utilizando un smartphone con iOS, busque la aplicación para smartphones instax mini Link™ en la App Store e instálela.

\*Requisitos para smartphones iOS: Ver. de iOS 16,0 o superior

- Incluso si ha descargado la aplicación y su smartphone cumple con los requisitos anteriores, es posible que no pueda usar la aplicación para smartphones instax mini Link™. Esto depende del modelo de su smartphone.

Visite el sitio de descarga de la aplicación instax mini Link™ para obtener la información más reciente sobre los requisitos del sistema.

Escanee para descargar la aplicación para smartphones instax mini Link™



iOS



Android OS

El texto código QR en sí mismo es una marca comercial registrada y una marca registrada de Denso Wave Incorporated.

## Precaución al manipular el cartucho de película instax™ mini

No abra la tapa posterior de carga de película, hasta que haya utilizado todas las fotos; de lo contrario, el resto de las fotos quedan expuestas a la luz y se velarán, volviéndose blancas y quedando inservibles.

## ÍNDICE

Instalación de la aplicación .....	2
Precaución al manipular el cartucho de película instax™ mini .....	2
Antes del uso .....	3
Colocación de la correa .....	3
Partes de la impresora .....	4
Carga de la batería .....	5
Indicador LED del estado de carga .....	5
Comprobación del estado de la batería .....	5
Colocación del cartucho de película instax™ mini .....	6
Encender/apagar la impresora .....	7
Estado de la impresora – Indicador de luz LED .....	7
Conexión de la impresora a su smartphone .....	7
Conectar a la impresora por primera vez .....	7
Cuando la impresora y el smartphone ya están emparejados .....	10
Imprimir una imagen del carrito de cámara .....	10
Recopilar imágenes en la aplicación e imprimir .....	11
Imprimir imágenes de la colección .....	11
Extracción del cartucho de película instax™ mini .....	12
Reimpresión de una imagen .....	12
Control de la aplicación con la orientación de la impresora y el botón de encendido .....	13
Control del zoom y del disparador con el modo “Cámara instax” de la aplicación .....	13
Aviso importante para instax AiR Studio™ .....	14
Notas sobre el desecho de la impresora .....	15
Al desechar la batería .....	15
Instalación de una batería .....	16
Especificaciones .....	16
Solución de problemas .....	17
AVISO DE SEGURIDAD IMPORTANTE .....	18
Cuidados simples de la impresora .....	18
Dispositivos Bluetooth®: Precauciones .....	19

## Antes del uso

Antes de utilizar la impresora, compruebe que tiene lo siguiente:

### Accesorios suministrados

- Cable USB Tipo-C (FZ00013220) (1)
- Correa (1)

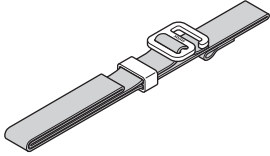

- Manual de instrucciones (1)

- ❗ La batería no sale completamente cargada de fábrica. Asegúrese de cargarla antes de utilizar la impresora.
- ❗ El cable USB Tipo-C incluido está dedicado para cargar la impresora Link.

Lea el 'AVISO DE SEGURIDAD IMPORTANTE' (página 18) respecto a la información de seguridad.

## Colocación de la correa

Coloque la correa en el ojal en un lado de la impresora.

- 1** Pase el extremo de la correa a través del ojal de la correa.

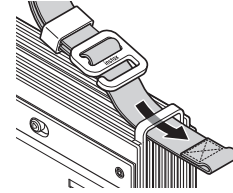

- 2** Pase el lazo del extremo de la correa a través de la hebilla del accesorio de la correa y fije la correa.

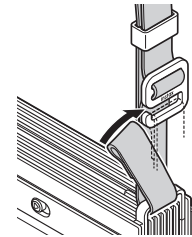

- 3** Ajuste la longitud de la correa moviendo el deslizador.

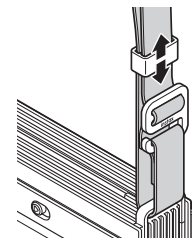

- Use la correa sobre su muñeca, no alrededor del cuello.
- Asegúrese de que la correa no cuelgue por encima de la ranura de salida de la película.

## Partes de la impresora

❗ Cuando utilice la impresora por primera vez, asegúrese de que la batería esté completamente cargada.

### Parte frontal

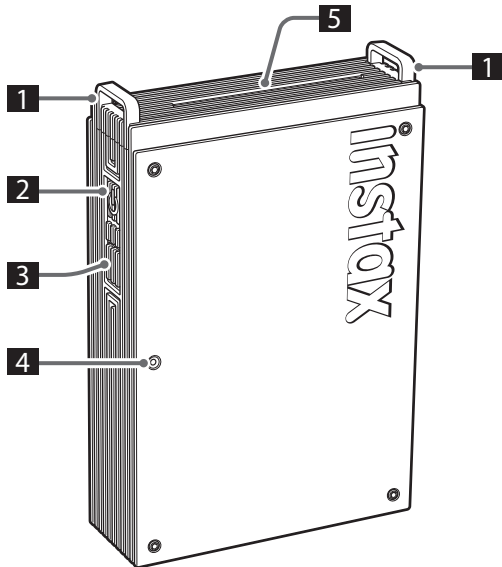

### Trasera

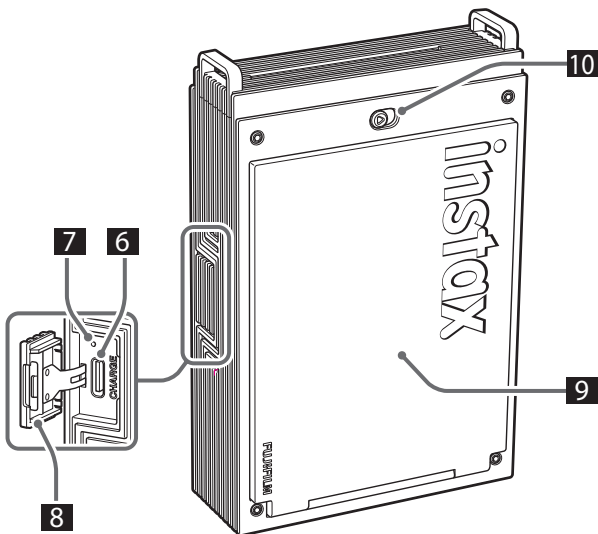

- 1 Ojal para la correa
- 2 Botón de encendido
- 3 Botón de función
- 4 LED\*<sup>1</sup>
- 5 Ranura de salida de la película
- 6 Puerto USB Tipo-C
- 7 Botón de reinicio\*<sup>2</sup>
- 8 Tapa del puerto USB Tipo-C
- 9 Tapa de la película
- 10 Pestillo de la tapa de la película

\*<sup>1</sup> Para obtener detalles sobre el estado de indicación del LED, consulte las páginas 5 a 7.

\*<sup>2</sup> Si la impresora no funciona correctamente, presione el botón de reinicio para restaurar la impresora.

## Carga de la batería

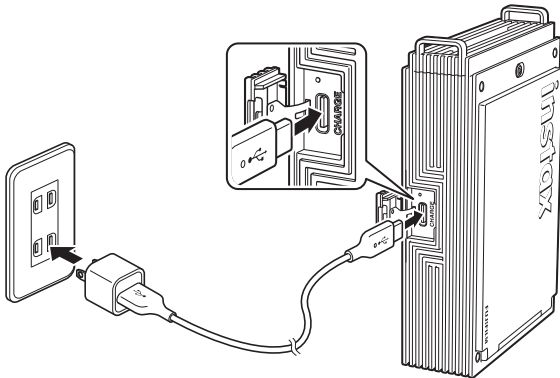

Conecte la impresora usando el cable USB Tipo-C suministrado a un adaptador de CA USB (no incluidos) y, a continuación, conecte el adaptador de CA USB a un enchufe de corriente interior.

- Puede imprimir imágenes mientras la impresora se está cargando.
- El tiempo de carga es aproximadamente de 1,5 a 2 horas.

### Indicador LED del estado de carga

Cuando la impresora está encendida

LED	Estado de la carga
LED blanco (LED estático)	No está cargando
LED verde (LED estático)	Carga completa
LED verde (parpadeando)	Cargando

Cuando la impresora está apagada

LED	Estado de la carga
LED apagado	No está cargando/carga completa
LED verde (parpadeando)	Cargando

### Carga desde un PC:

- Conecte directamente la impresora y el PC. No los conecte a través de un concentrador USB o del teclado.
- Si el PC entra en modo de suspensión durante la carga, la carga se pausa. Para continuar con la carga, salga del modo de suspensión y, a continuación, vuelva a conectar el cable USB Tipo-C.
- Es posible que la batería no se pueda cargar según las especificaciones, los ajustes o el estado del PC.

### Notas

- La batería no sale completamente cargada de fábrica. Asegúrese de cargarla antes de utilizar la impresora.
- Para las notas sobre la batería, consulte "Cuidados simples de la impresora". (pág. 18)

## Comprobación del estado de la batería

Pulsar el botón de función mientras la impresora está encendida muestra el estado de la batería.

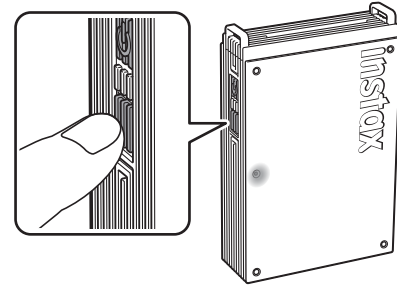

LED	Estado de la carga
Parpadea una vez en verde	Nivel de batería bajo
Parpadea dos veces en verde	Nivel de batería medio
Parpadea tres veces en verde	Nivel de batería alto

Compruebe el estado de carga con su smartphone cuando se conecta con la aplicación.

## Colocación del cartucho de película instax™ mini

### Precaución

No abra la tapa posterior de carga de película, hasta que haya utilizado todas las fotos; de lo contrario, el resto de las fotos quedan expuestas a la luz y se velarán, volviéndose blancas y quedando inservibles.

- Al colocar el cartucho de película, no presione nunca sobre los dos orificios rectangulares de la parte posterior del cartucho.
- Nunca utilice un cartucho de película más allá de su vida útil; de lo contrario, podría dañar la impresora.

Utilice únicamente la película instantánea FUJIFILM instax™ mini. La película instax™ SQUARE y la película instax™ WIDE no pueden utilizarse.

### Notas sobre los cartuchos de película

- Cada cartucho de película FUJIFILM instax™ mini contiene una cubierta protectora negra y 10 hojas de película.
- No retire el cartucho de película de su embalaje de papel de aluminio interior hasta que esté listo para cargar la película en la impresora.
- El recubrimiento de la película se expulsa automáticamente al cerrar la tapa de la película.

Para obtener información, consulte las instrucciones y las advertencias en el paquete de la película instantánea FUJIFILM instax™ mini.

- 1** Deslice el pestillo de la tapa de la impresora hacia la derecha y, a continuación, se abrirá.

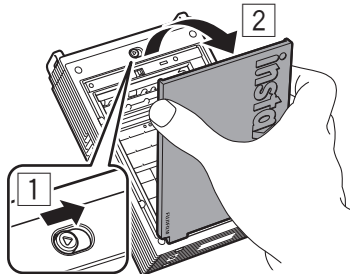

- 2** Inserte el cartucho de la película alineándolo con las marcas de color amarillo que aparecen en el cartucho y en el interior de la impresora.

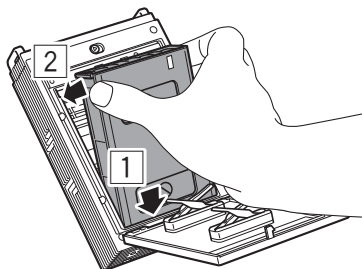

### Nota

Asegúrese de alinear las marcas amarillas de la impresora y del cartucho de película.

- 3** Cierre la tapa de la película.

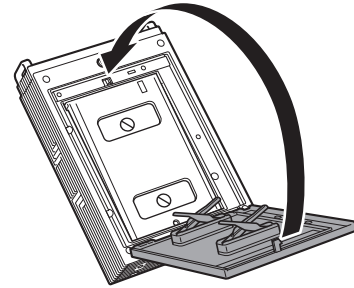

- 4** Se expulsará automáticamente una cubierta protectora negra, retírela y deséchela.

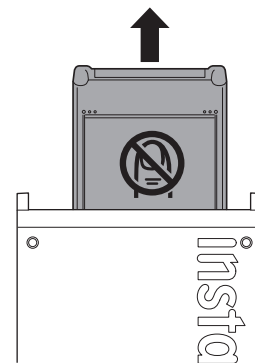

## Encender/apagar la impresora

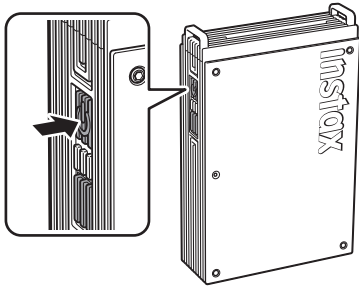

Pulse y mantenga pulsado el botón de encendido durante aproximadamente 1 segundo para encender o apagar la impresora.

El LED se ilumina cuando la impresora está encendida.

La impresora se apaga automáticamente cuando no se utiliza durante un período de tiempo determinado.

## Estado de la impresora – Indicador de luz LED

La luz LED indica el estado de la impresora.

Indicación	Estado
LED azul (parpadeando)	El firmware se está actualizando
LED blanco (intermitente)	Reimpresión
LED amarillo (estático: la impresora se apagará en 3 segundos)	No se puede cargar Batería baja
LED amarillo (parpadeando)	Se ha producido un error de expulsión de la película

## Conexión de la impresora a su smartphone

Puede disfrutar creando varias impresiones, como añadir texto y aplicar filtros a las imágenes con las funciones de la aplicación instax mini Link™.

Para obtener más información sobre cómo utilizar la aplicación, consulte el siguiente sitio:

[https://instax.com/mini\\_link\\_plus/](https://instax.com/mini_link_plus/)

### Conectar a la impresora por primera vez

#### 1 Abra la aplicación "instax mini Link™".



#### 2 Proceso de configuración de la aplicación

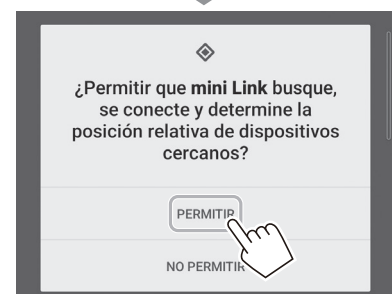
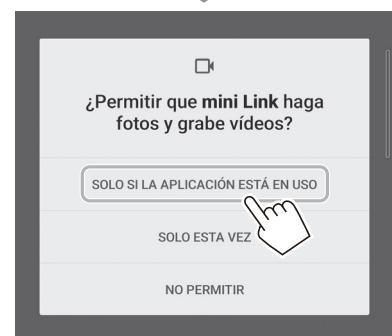
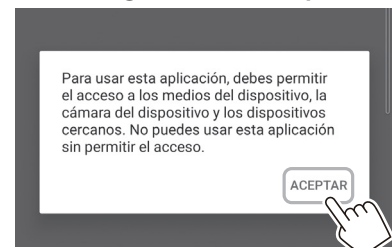

### 3 Lea los términos de uso y toque [Acepto].

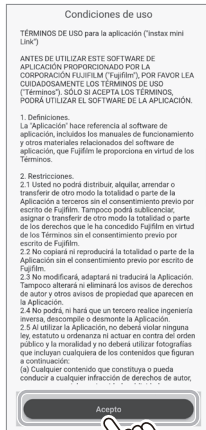

### 4 Seleccione su región y, a continuación, toque [Siguiente].

Si está utilizando la impresora en Europa, seleccione [Europa].

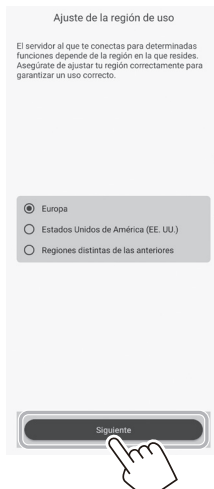

### 5 Toque [Siguiente], lea la política de privacidad y toque [Aceptar y autorizar la recogida de datos].

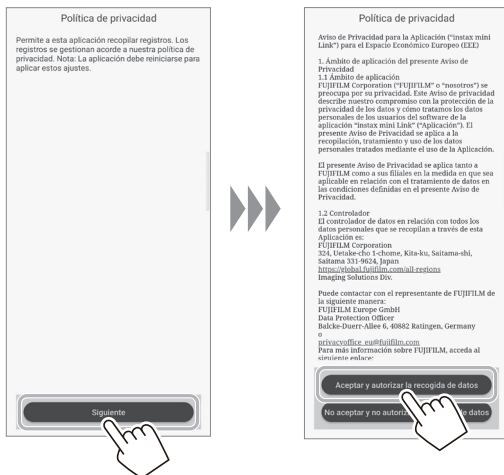

### 6 Seleccione [mini Link+] en la pantalla Seleccionar impresora y toque [Siguiente].



### 7 Cuando aparezca la siguiente pantalla, encienda la impresora y toque [Siguiente].



- 8 Cuando se detecte la impresora, toque [Conectar].**  
Si se detectan múltiples impresoras, seleccione de la lista la impresora que desea conectar.  
El identificador de la impresora (nombre del dispositivo) se encuentra en la parte inferior de la impresora.



**Nota**

Cuando sus ajustes de Bluetooth estén desactivados, toque [Active el Bluetooth] para activar los ajustes de Bluetooth.



- 9 Cuando se conecte la impresora, toque [Cerrar].**

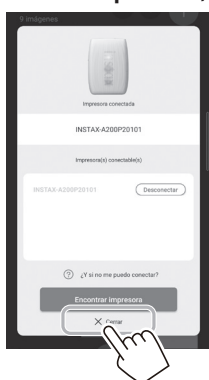

- 10 Se muestra una guía de inicio rápido. Lea las instrucciones y toque [¡Vamos a jugar !].**



**Cuando la impresora y el smartphone ya están emparejados**

- 1 Pulse y mantenga pulsado el botón de encendido durante aproximadamente 1 segundo para encender la impresora. El LED se ilumina.

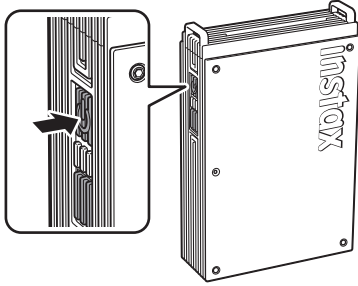

- 2 Abra la aplicación "instax mini Link™".



- 3 Toque [Conectar impresora] en la parte superior de la pantalla. Seleccione la impresora que desea o desee conectar desde la lista de impresoras conectables y toque [Conectar].

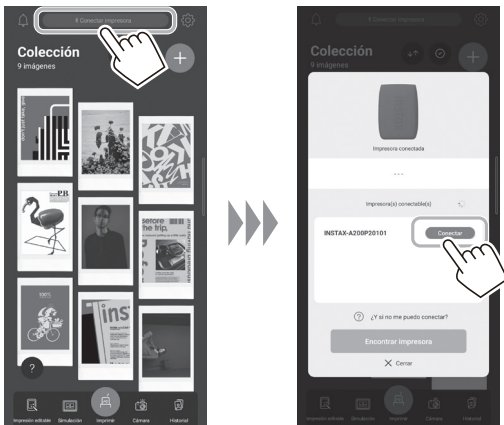

**Imprimir una imagen del carrito de cámara**

- 1 Toque , a continuación, toque [Impresión sencilla] o [Impresión de diseño].



**Notas**

Puede usar la opción [Impresión de diseño] cuando el tamaño de la imagen supere los 1600 x 1200 píxeles.

- 2 Seleccione una imagen que desea o desee imprimir.

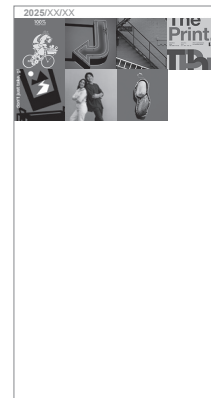

**Para editar imágenes**

Las siguientes opciones de edición de imágenes están disponibles antes de la impresión.

	Añada texto o pegatinas a las imágenes.
	Recorte o gire las imágenes.
	aplique un filtro a las imágenes.
	ajuste el brillo de las imágenes.

### 3 Toque o deslice el dedo por la pantalla hacia arriba.

La impresora comenzará a imprimir.  
También puede seleccionar el número de copias que desea imprimir durante la secuencia de transferencia de imágenes.

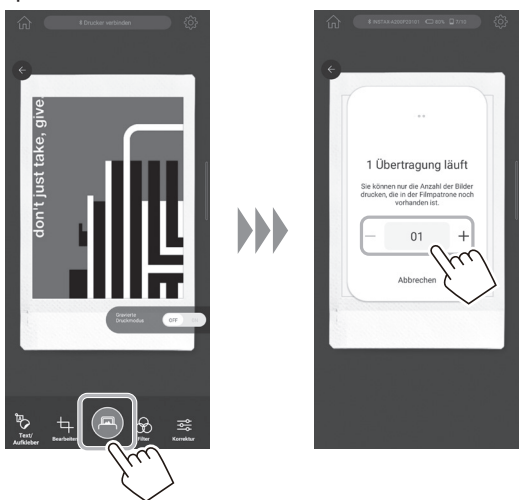

### 4 Una vez expulsada la película (la impresora se detiene con un sonido), sujete el borde de la película y retírela de la impresora.

Puede ver el número de copias restantes en la aplicación.

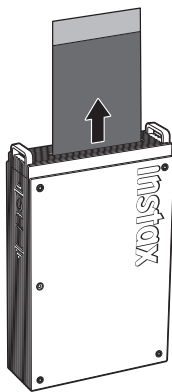

## Recopilar imágenes en la aplicación e imprimir

Puede añadir fotos guardadas en su smartphone o imágenes guardadas en colecciones con la aplicación Pinterest a la aplicación instax mini Link™ y verlas como una colección. Puede seleccionar las imágenes que desea imprimir ordenando las imágenes añadidas o utilizando la simulación para imaginar cómo se utilizarán después de la impresión.



Para obtener más información sobre el uso de "Pinterest", visite el sitio web de instax mini Link+™; [https://instax.com/mini\\_link\\_plus/](https://instax.com/mini_link_plus/)



## Imprimir imágenes de la colección

Para imprimir una imagen que se muestra en la pantalla SUPERIOR, toque la imagen para ir a la pantalla de impresión. También puede imprimir varias imágenes en sucesión (Impresión múltiple) o decorar imágenes (Simulación).

## Extracción del cartucho de película instax™ mini

### Precaución:

No abra la tapa posterior de carga de película, hasta que haya utilizado todas las fotos; de lo contrario, el resto de las fotos quedan expuestas a la luz y se velarán, volviéndose blancas y quedando inservibles.

- 1 Deslice el pestillo de la tapa de la impresora hacia la derecha y, a continuación, se abrirá.

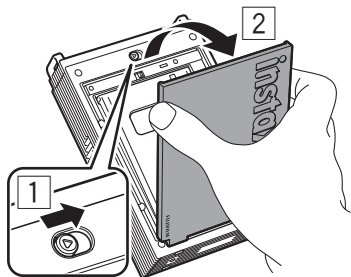

- 2 Sujete los orificios rectangulares del cartucho de película y retire el cartucho de película vacío.

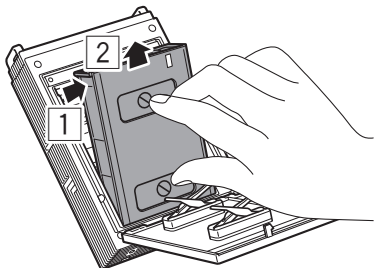

## Reimpresión de una imagen

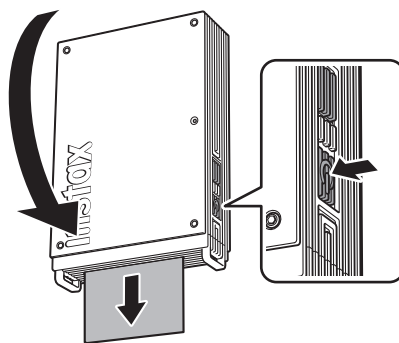

La última imagen impresa se puede volver a imprimir dando la vuelta a la impresora de modo que la ranura de salida quede orientada hacia abajo y pulsando el botón de encendido a continuación.

### Nota

Si apaga la impresora, no podrá acceder a la última imagen impresa utilizando esta función. En su lugar, puede volver a imprimir utilizando la aplicación de su teléfono.

## Control de la aplicación con la orientación de la impresora y el botón de encendido

Cuando la impresora está conectada a la aplicación de su smartphone o tableta, puede controlar la aplicación inclinando la impresora.

Para obtener más información, consulte el apartado de preguntas más frecuentes de la aplicación instax mini Link™.

### Nota

Asegúrese de que [Habilitar el funcionamiento de la aplicación] esté activado en la aplicación instax mini Link™. Cuando está inactivo, esta función no se puede utilizar.

## Control del zoom y del disparador con el modo "Cámara instax" de la aplicación

### 1 Toque [Cámara].

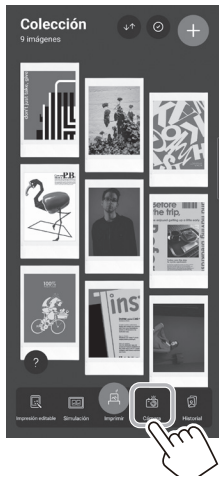

### 2 Toque [Cámara instax] para entrar en el modo Cámara instax.



### 3 Controle la aplicación desde la impresora.

- Incline la impresora hacia adelante para acercar la imagen.

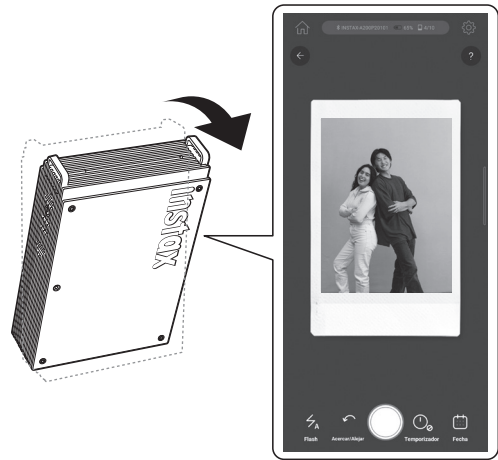

- Incline la impresora hacia atrás para alejar la imagen.



- Para hacer una foto, pulse el botón de encendido.

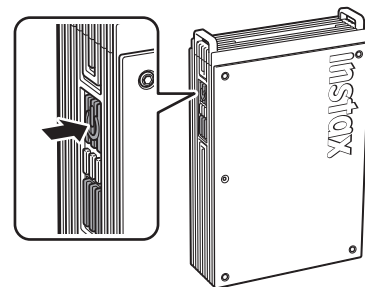

## **Aviso importante para instax AiR Studio™**

instax AiR Studio™ no es totalmente compatible con algunos modelos de smartphones, y puede tener limitaciones de detección de objetos principales.

Visite el siguiente sitio web para ver los dispositivos compatibles:

### **iOS**

Utilice un smartphone compatible con iOS 16 o posterior instalado.



URL: <https://support.apple.com/103267>

### **SO Android**

Utilice un smartphone compatible con Depth API.



URL: <https://developers.google.com/ar/devices/>

Escanee el código QR proporcionado a continuación o visite el siguiente sitio web para ver la lista completa más reciente de los modelos de smartphone compatibles y para obtener más información sobre las limitaciones de detección.



URL: [https://instax.com/mini\\_link\\_3/airstudio/](https://instax.com/mini_link_3/airstudio/)

## Notas sobre el desecho de la impresora

**Esta impresora utiliza una batería de ion de litio en su interior.** Cuando vaya a desechar la impresora, siga los reglamentos locales y deshágase de ella correctamente.



Desecho de equipos eléctricos y electrónicos por parte de usuarios particulares  
Desecho de equipos eléctricos y electrónicos usados (Aplicable en la Unión Europea y en países europeos con sistemas de recogida selectiva de residuos)

Este símbolo en el producto, en el manual y en la garantía, y/o en su embalaje indica que este producto no debe ser tratado como residuo doméstico. En su lugar debe ser entregado a un punto de recogida adecuado para el reciclado de equipamiento eléctrico y electrónico.

Al asegurarse de que este producto se desecha correctamente, usted ayudará a evitar posibles consecuencias negativas para el medio ambiente y la salud humana que podrían derivarse de la incorrecta manipulación en el momento de deshacerse de este producto.

El reciclaje de materiales ayudará a conservar los recursos naturales. Para obtener información más detallada sobre el reciclaje de este producto, póngase en contacto con el ayuntamiento, con el servicio de eliminación de residuos urbanos o la tienda donde adquirió el producto.

En países fuera de la UE: Si desea desechar este producto, comuníquese con las autoridades locales y solicite información sobre la forma correcta de eliminación.



Este símbolo en las baterías o los acumuladores indica que las baterías no se deben tratar como basura doméstica.

**Para clientes en Turquía:**

EEE Cumple con la Directiva.

## Al desechar la batería

La batería se puede extraer para desecharla retirando la cubierta inferior de la impresora y la tapa de la batería. Cuando vaya a desechar la impresora, retire la batería y deséchela de acuerdo con las instrucciones de las autoridades locales de eliminación y reciclaje de residuos.

Para sustituir la batería\*, consulte la página 16.

\*Solo Europa (de acuerdo con el Reglamento de la UE sobre baterías (UE) 2023/1542)

- 1 Utilice un destornillador (se vende por separado) para retirar la cubierta inferior de la impresora.**

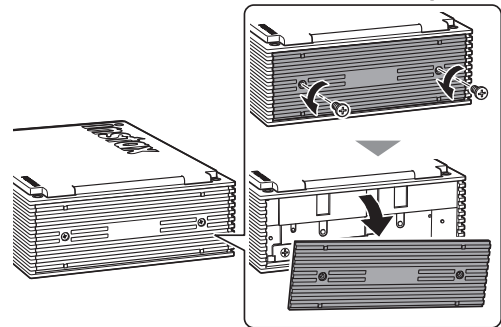

- 2 Retire la tapa de la batería usando un destornillador (se vende por separado).**

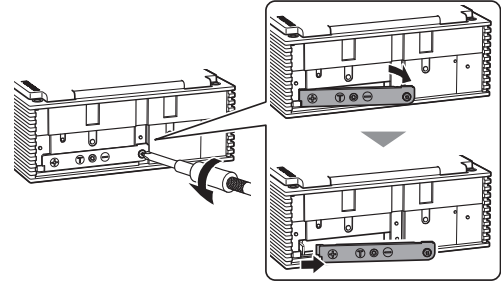

- 3 Extraiga la batería.**

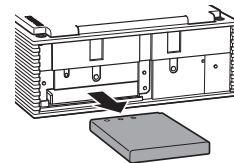

## Instalación de una batería

La batería se puede sustituir por la batería de iones de litio FUJIFILM NP-70S oficial (se vende por separado).

### ATENCIÓN

Las siguientes instrucciones de instalación de la batería son solo para la región europea.

Cuando reemplace la batería, utilice únicamente la batería NP-70S oficial.

Si tiene alguna pregunta sobre cómo sustituir la batería, póngase en contacto con el distribuidor FUJIFILM de su región.

Si utiliza la batería NP-70S recomendada, la garantía de la impresora será válida. Sin embargo, la garantía puede quedar anulada si utiliza una batería no autorizada.

- 1 Instale la batería NP-70S (se vende por separado) en la impresora.

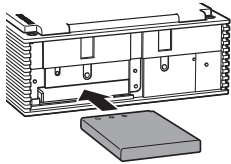

- 2 Instale la tapa de la batería usando un destornillador (se vende por separado).

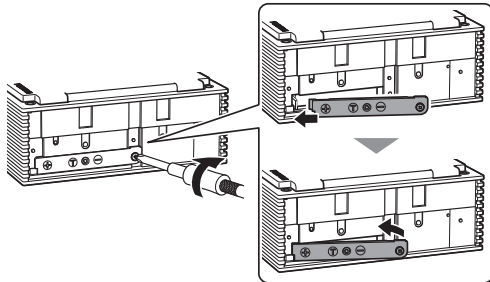

- 3 Utilice un destornillador (se vende por separado) para colocar la cubierta inferior de la impresora.

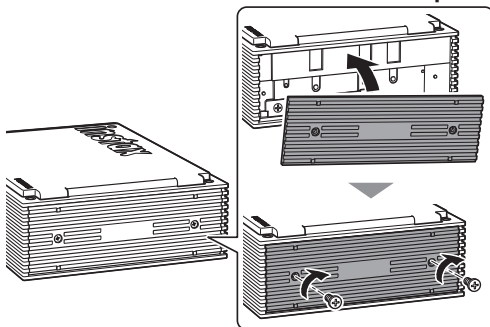

## Especificaciones

Método de grabación	Exposición de 3 colores con OLED
Película utilizada	Película instantánea FUJIFILM instax™ mini (se vende por separado)
Tamaño de la imagen	62 mm × 46 mm
Recuento de píxeles de la exposición	800 × 600 puntos (1600 × 600 puntos cuando se imprime en el modo Impresión de diseño)
Resolución de la exposición	12,5 puntos/mm (318 ppp, distancia entre puntos de 80 μm) 25 puntos/mm × 12,5 puntos/mm cuando se imprime en el modo Impresión de diseño (635 × 318 ppp, distancia entre puntos de 40 × 80 μm)
Gradación de la exposición	Gradación RGB de 256 colores
Interfaz	Ver. de Bluetooth 5,1
Formato de imagen imprimible	JPEG, PNG, HEIF, DNG
Tiempo de impresión	Una vez completada la recepción de los datos de la imagen, son necesarios aproximadamente 15 segundos desde la escritura hasta la salida de la película. * Se añade un segundo adicional al imprimir en el modo Impresión de diseño.
Cantidad posible de imágenes impresas por carga de batería	Aproximadamente 100 (con la carga completa; el número de impresiones depende de las condiciones de uso).
Fuente de alimentación	Batería de iones de litio (tipo interno)
Tiempo de carga	Aproximadamente de 1,5 a 2,0 horas (dependiendo de la temperatura ambiente en el momento de la carga)
Consumo de energía	Al imprimir: Aproximadamente 3 W Apagado: Aproximadamente 0,0 W (0,6 mW)
Función de apagado automático	5 minutos/Apagado * Desactivar la función de apagado automático aumentará el consumo energético del producto.
Entorno operativo	Temperatura: De +5 °C a +40 °C Humedad: Del 20 % al 80 % (sin condensación)
Dimensiones	86,7 mm × 33,4 mm × 128,0 mm (partes salientes excluidas)
Peso	240 g (excluyendo el cartucho de película)
Accesorio suministrado	Cable USB Tipo-C (FZ00013220, Longitud: 30 cm)

\*Las especificaciones anteriores están sujetas a cambios para mejorar el rendimiento.

## Solución de problemas

Compruebe los siguientes elementos antes de considerar que el problema es un fallo de funcionamiento. Si el problema persiste incluso después de tomar medidas, póngase en contacto con el centro de servicio FUJIFILM para solicitar una reparación en su país o visite el siguiente sitio web:

Sitio web de FUJIFILM: <https://www.fujifilm.com/>

Si ocurre el siguiente problema...

Problema	Posibles causas y soluciones
No puedo encender la impresora.	<ul style="list-style-type: none"> <li>• La batería podría no estar cargada. Cargue la impresora.</li> <li>• No mantuvo pulsado el botón de encendido durante el tiempo suficiente. Pulse y mantenga pulsado el botón de encendido durante aproximadamente 1 segundo.</li> </ul>
La batería pierde su carga rápidamente.	Si utiliza la impresora en un ambiente muy frío, la batería se agotará rápidamente. Mantenga la impresora caliente antes de imprimir.
La impresora se apaga durante el uso.	El nivel de batería podría ser bajo. Cargue la impresora.
La carga no comienza.	Asegúrese de que el enchufe del adaptador de alimentación USB está correctamente conectado a la toma de corriente.
La impresora tarda demasiado en cargarse.	A bajas temperaturas, la carga puede llevar más tiempo.
La carga se detiene durante el proceso de carga.	Cargue la batería dentro de un intervalo de temperaturas entre +5 °C y +40 °C. Si no puede cargar la impresora dentro de este intervalo, póngase en contacto con nuestro centro de asistencia o con su distribuidor FUJIFILM.
La impresora no funciona con normalidad.	<ul style="list-style-type: none"> <li>• Puede haber un fallo de funcionamiento temporal. Pulse el botón de reinicio. Si la impresora sigue sin funcionar correctamente, póngase en contacto con nuestro centro de servicio de reparación para solicitar una reparación.</li> <li>• La batería podría no estar cargada. Cargue la impresora.</li> </ul>
El cartucho de película no se carga o no se carga correctamente.	<ul style="list-style-type: none"> <li>• Utilice la película instantánea FUJIFILM instax™ mini (no se pueden usar otras películas).</li> <li>• Alinee la marca amarilla del cartucho de película con la marca de alineación amarilla del cuerpo de la impresora, una vez alineada, cargue la película en la impresora.</li> </ul>

Problema	Posibles causas y soluciones
La película no se expulsa.	<ul style="list-style-type: none"> <li>• La película puede estar desalineada debido a un impacto producido, por ejemplo, por vibraciones o caídas. Cargue un cartucho de película nuevo.</li> <li>• Si la película está atascada, apague la impresora y vuelva a encenderla. Si el problema persiste, retire la película atascada y luego cargue un cartucho de película nuevo.</li> </ul>
Algunas o todas las impresiones terminadas están en blanco.	No abra la tapa de la película hasta que se hayan utilizado todas las exposiciones de la película. Si la tapa de la película se abre mientras todavía queda película sin usar, la película quedará expuesta y se vuelve blanca.
La impresión es desigual.	<ul style="list-style-type: none"> <li>• No agite, doble, pliegue ni retenga la impresión inmediatamente después de imprimirla.</li> <li>• No obstruya la ranura de salida de la película.</li> </ul>
No puedo reimprimir imágenes.	La última imagen almacenada que se ha impreso se elimina cuando se apaga la impresora.
La función que se utiliza para inclinar la impresora no está disponible.	Confirme que [Habilitar el funcionamiento de la aplicación] en la aplicación instax mini Link™ está activado.

## AVISO DE SEGURIDAD IMPORTANTE

Este producto ha sido diseñado para garantizar la seguridad del usuario cuando se utiliza correctamente y de acuerdo con la Guía del Usuario y las instrucciones proporcionadas. Es importante que tanto el producto como la película instax™ mini se traten correctamente y que se utilicen exclusivamente para imprimir imágenes, como se indica en la Guía del Usuario y en las instrucciones de la película instax™ mini.

### ADVERTENCIA

Este símbolo indica una situación de peligro que puede causar lesiones graves o la muerte. Respete estas instrucciones.

⚠ Si ocurre alguno de los siguientes casos, desconecte inmediatamente el cable USB Tipo-C suministrado, apague la impresora y evite usarla. Póngase en contacto con el centro de servicio de FUJIFILM; de lo contrario, puede producirse un calentamiento o un incendio:

– La impresora se calienta, emite humo, huele a quemado o muestra cualquier otra anomalía.

– La impresora cae al agua o en la impresora penetra algún objeto extraño.

⚠ Este dispositivo contiene una batería. No lo exponga al calor, no lo arroje a las llamas, no lo deje caer ni lo someta a impactos. De hacerlo, la impresora podría explotar.

⚠ No moje este producto ni lo toque con las manos mojadas. De hacerlo, podría sufrir una descarga eléctrica.

⚠ Mantenga fuera del alcance de los niños. Este producto puede producir lesiones en manos de los niños.

### PRECAUCIÓN

Esto indica un problema que puede provocar lesiones o daños físicos si se ignora o se maneja incorrectamente.

⚠ No intente desmontar este producto. Podría sufrir lesiones.

⚠ Si la impresora no funciona correctamente, para evitar lesiones, no intente repararla por su cuenta.

⚠ No toque este producto si el interior ha quedado al descubierto o si ha sufrido daños, por ejemplo, debido a una caída. Póngase en contacto con su distribuidor FUJIFILM.

⚠ No toque ninguna de las piezas que quedan en el interior de la tapa de la película. Esto puede causar lesiones.

⚠ Desenchufe inmediatamente el cable USB Tipo-C una vez que la batería esté completamente cargada.

⚠ No tape ni envuelva la impresora o el adaptador de corriente de CA con un paño o manta. Esto podría causar un recalentamiento que deformaría la carcasa o podría provocar un incendio.

	La marca "CE" certifica que este producto cumple con los requerimientos de la UE (Unión Europea) concernientes a la seguridad pública, salud, medio ambiente y protección al consumidor. ("CE" es la abreviatura de Conformité Européenne).
--	---

Por la presente, FUJIFILM declara que el equipo de radio tipo "FI046W" cumple con la Directiva 2014/53/UE.

Para obtener más información, visite el siguiente sitio web.

[https://instax.com/support/declaration/#smartphone\\_printers](https://instax.com/support/declaration/#smartphone_printers)

## Cuidados simples de la impresora

### ■ Manipulación de la impresora y de la batería

- PRECAUCIÓN: No exponer a un calor excesivo como la luz del sol, el fuego o similares. Esto podría provocar una explosión o la fuga de líquido o gas inflamable durante el uso, almacenamiento, transporte o desecho.
- PRECAUCIÓN: No arroje la batería al fuego o a un horno caliente. No aplaste mecánicamente ni corte la batería. Esto puede provocar una explosión.
- PRECAUCIÓN: No someter a una presión de aire extremadamente baja a gran altitud ya que podría causar una explosión o la fuga de líquido o gas inflamable.

### ■ Cuidados de la impresora

1. No abra la tapa posterior de carga de película, hasta que haya utilizado todas las fotos; de lo contrario, el resto de las fotos quedan expuestas a la luz y se velarán, volviéndose blancas y quedando inservibles.
2. La impresora es un objeto frágil. No la esponga al agua, a la arena ni a materiales arenosos.
3. No utilice solventes tales como disolventes o alcohol para eliminar la suciedad.
4. Para evitar daños en la película, mantenga limpias la cámara de la película y el interior de la impresora.
5. No deje la impresora bajo la luz solar directa o en lugares calientes como el interior de un vehículo. No la deje en lugares húmedos por un período de tiempo prolongado.
6. Los vapores producidos por productos antipolillas, como la naftalina, tienen efectos nocivos sobre la impresora y las impresiones. Procure guardar la impresora y las impresiones en un lugar seguro y seco.
7. Tenga en cuenta que la impresora se debe utilizar dentro del intervalo de temperaturas comprendido entre +5 °C y +40 °C.
8. Tenga sumo cuidado de evitar que los materiales impresos no infrinjan las leyes de derechos de autor, la privacidad u otros derechos personales, y que no atenten contra la decencia pública. Las acciones que puedan violar los derechos de terceros, que sean contrarias a la decencia pública o que constituyan una afrenta pueden ser punibles por ley o legalmente procesables.
9. Esta impresora ha sido diseñada para uso doméstico/personal. No esta apta para la fotografía comercial ni para ninguna otra aplicación en donde se necesiten un gran número de impresiones.

### ■ Carga de la batería

- La batería no se ha cargado completamente durante la fabricación. Cargue la batería completamente antes del primer uso.
- Cargue la batería utilizando el cable USB Tipo-C suministrado. Los tiempos de carga aumentarán en temperaturas ambiente por debajo de +10 °C o por encima de +35 °C.
- No intente cargar la batería en temperaturas superiores a los +40 °C o en temperaturas inferiores a +5 °C, ya que la batería no se cargará.

### ■ Vida de la batería

A temperaturas normales, la batería puede recargarse unas 300 veces. Una disminución notable en la duración de la retención de la carga de la batería indica que ha alcanzado el fin de su vida útil.

### ■ Precaución al manipular la batería

La batería y el cuerpo de la impresora podrían notarse calientes al tacto después de un uso prolongado. Esto es normal.

### ■ Las marcas de certificación obtenidas por la impresora se encuentran dentro del compartimento de la película.

### ■ Precauciones al imprimir películas:

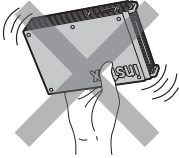

No sacuda la impresora mientras está imprimiendo.

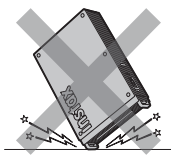

No deje caer la impresora mientras está imprimiendo.

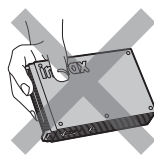

No cubra la ranura de salida de la película mientras está imprimiendo.

### ■ Película instax™ mini y cuidado de impresión

Consulte la película instantánea FUJIFILM instax™ mini para las instrucciones de uso. Siga todas las instrucciones sobre seguridad y uso correcto.

1. Mantenga la película en un lugar fresco. No deje la película en un lugar donde la temperatura sea extremadamente alta (p. ej., dentro de un vehículo cerrado) durante muchas horas.
2. No pinche, rasgue ni corte la película instax™ mini. No utilice la película si está dañada.
3. Al cargar un cartucho de película, use la película lo antes posible.
4. Si ha dejado la película en lugares donde la temperatura es excesivamente alta o baja, aclimátela a temperatura ambiente antes de empezar a imprimir imágenes.
5. Asegúrese de usar la película antes de la fecha de caducidad o "Usar antes de".
6. Evite que la película sea expuesta a fuentes de iluminación intensa por rayos X como, por ejemplo, los aparatos de inspección de equipaje en los aeropuertos. Esto puede causar el empañamiento, etc., de las películas no utilizadas. Recomendamos llevar la impresora y/o la película como equipaje de mano. (Solicite más información al personal de cada aeropuerto).
7. Evite la luz fuerte y mantenga las impresiones reveladas en un lugar fresco y seco.
8. No perforo ni corte la película, contiene una pequeña cantidad de pasta de sosa cáustica (muy alcalina). Nunca permita que niños o animales se introduzcan la película en la boca. Asegúrese igualmente de que la pasta no entre en contacto con la piel o la ropa.
9. Si la pasta en el interior de la película entra en contacto con la piel o la ropa, lávelas inmediatamente con abundante agua. Si la pasta entra en contacto con los ojos o la boca, lave el área inmediatamente con abundante agua y póngase en contacto con un médico. Tenga en cuenta que el alcalino en el interior de la película permanece activo durante aproximadamente los 10 minutos siguientes a la impresión de la fotografía.

### ■ Precaución: Manejo de la película y las fotos impresas

Para obtener más información, consulte las instrucciones y advertencias en el paquete de la película instantánea FUJIFILM instax™ mini.



### Dispositivos Bluetooth®: Precauciones

**IMPORTANTE:** Antes de utilizar el transmisor Bluetooth integrado del producto, asegúrese de leer los siguientes avisos.

#### ■ Utilizar únicamente como parte de una red Bluetooth.

FUJIFILM no se hace responsable por los daños producidos debidos al uso no autorizado. No utilizar con aplicaciones que requieran un alto grado de fiabilidad, por ejemplo con dispositivos médicos u otros sistemas que posean un impacto directo o indirecto sobre la vida humana. Al utilizar el dispositivo en un ordenador y en otros sistemas que demanden un nivel de fiabilidad superior al suministrado por las redes Bluetooth, asegúrese de tomar todas las precauciones necesarias para mantener un entorno seguro y evitar funcionamientos erróneos.

#### ■ Utilizar únicamente en el país de adquisición.

Este dispositivo está en conformidad con las regulaciones vigentes respectivas a los dispositivos Bluetooth del país de adquisición. Cumpla con todas las normativas locales al utilizar el dispositivo. FUJIFILM no se hace responsable por los problemas surgidos del uso en otras jurisdicciones.

#### ■ Los datos inalámbricos (imágenes) podrían ser interceptados por terceras personas.

No se garantiza la seguridad de los datos transmitidos mediante redes inalámbricas.

#### ■ No utilice el dispositivo en ubicaciones sometidas a campos magnéticos, electricidad estática o interferencias de radio.

No utilice el transmisor cerca de hornos microondas o en ubicaciones sometidas a campos magnéticos, electricidad estática o interferencias de radio que puedan bloquear la recepción de las señales inalámbricas. Si el transmisor se utiliza cerca de otros dispositivos inalámbricos que operan en la banda 2,4 GHz, podría producirse una interferencia mutua.

■ **El transmisor Bluetooth opera en la banda de 2,4 GHz.**  
La potencia máxima de radiofrecuencia es de 9,10 mW.

■ **Este dispositivo emite en la misma frecuencia que los dispositivos médicos, educativos y comerciales y que los transmisores inalámbricos.**

Igualmente, emite en la misma frecuencia que los transmisores con licencia y algunos transmisores sin licencia de bajo voltaje especiales utilizados en sistemas de seguimiento de identificación de radiofrecuencia en líneas de producción en cadena y similares.

■ **Para evitar interferir en dichos dispositivos, tenga en cuenta las siguientes precauciones.**

Antes de utilizar este dispositivo, compruebe que el transmisor de identificación de radiofrecuencia no está activado. Si nota que el dispositivo causa interferencias en sistemas de seguimiento de identificación de radiofrecuencia de bajo voltaje, contacte con un representante de FUJIFILM.

■ **Lo siguiente puede ser sancionado por la ley:**

- Desmontar o modificar este dispositivo.
- Retirar las etiquetas de certificación del dispositivo.

■ **Información sobre la marca comercial**

La marca y los logotipos de Bluetooth® son marcas comerciales registradas propiedad de Bluetooth SIG, Inc., y cualquier uso de tales marcas por parte de FUJIFILM se realiza bajo licencia.

**Información para la trazabilidad en Europa**

**Fabricante: FUJIFILM Corporation**

7-3, Akasaka 9-Chome, Minato-ku, Tokio  
Japón

**Representante autorizado en Europa:**

**FUJIFILM Europe GmbH**

Balcke-Duerr-Allee 6, 40882 Ratingen  
Alemania

**Importador de la UE: FUJIFILM Europe B.V.**

Oudenstaart 1, 5047 TK Tilburg  
Países Bajos

product.safety.eu@fujifilm.com

**Importador en el Reino Unido: FUJIFILM UK Ltd.**

Fujifilm House, Whitbread Way,  
Bedford, Bedfordshire, MK42 0ZE  
Reino Unido

**Licencias Independent JPEG Group (IJG)**

Este software se basa en parte en el trabajo de Independent JPEG Group.

*FUJIFILM, instax, instax mini Link+ e instax AiR Studio* son marcas registradas o marcas comerciales de FUJIFILM Corporation y sus filiales.

© 2026 FUJIFILM Corporation. Todos los derechos reservados.

Si tiene alguna pregunta sobre este producto, póngase en contacto con un distribuidor autorizado de FUJIFILM o acceda al sitio web siguiente:

<https://www.fujifilm.com/>

**FUJIFILM**

**FUJIFILM Corporation**

7-3, AKASAKA 9-CHOME, MINATO-KU, TOKYO 107-0052, JAPAN