

**FUJIFILM**

# instax mini Link+<sup>MC</sup>

Imprimante pour téléphone intelligent

**Guide d'utilisation (version complète)**



## Scannez le code QR ci-dessous pour télécharger l'application instax mini Link<sup>MC</sup>

Veillez installer l'application instax mini Link<sup>MC</sup> gratuite sur votre téléphone intelligent avant d'utiliser l'imprimante.

Une fois le téléchargement terminé, vous devez jumeler votre téléphone intelligent à l'imprimante.

- Si vous utilisez un dispositif Android, veuillez chercher l'application instax mini Link<sup>MC</sup> dans Google Play Store et installez-la.
  - \* Configuration requise pour les téléphone intelligents Android OS : Android Ver. 10.0 ou supérieure avec Google Play Store installé
- Si vous utilisez un dispositif iOS, veuillez chercher l'application instax mini Link<sup>MC</sup> dans l'App Store et installez-la.
  - \* Conditions requises pour les téléphones intelligents iOS : iOS Ver. 16.0 ou supérieure
- En fonction du modèle de votre téléphone intelligent, il se peut que vous ne puissiez pas utiliser l'application instax mini Link<sup>MC</sup> pour téléphone intelligent, même si vous l'avez installée et que votre téléphone satisfait aux exigences ci-dessus.

Accès au site de téléchargement de l'application instax mini Link<sup>MC</sup> pour connaître les dernières informations sur la configuration requise.

Scannez pour télécharger l'application instax mini Link<sup>MC</sup>



iOS



Android OS

Code QR est une marque déposée et un mot-symbole de Denso Wave Incorporated.

## Note sur la manipulation de la cassette de films instantanés instax<sup>MC</sup> mini (vendue séparément)

N'ouvrez pas le couvercle arrière de l'appareil tant que les 10 feuilles du paquet de films instantanés instax<sup>MC</sup> mini (vendu séparément) n'ont pas été utilisées. L'ouverture de la porte exposera tous les films restants et les rendra inutilisables.

## Table des matières

Scannez le code QR ci-dessous pour télécharger l'application instax mini Link <sup>MC</sup> .....	2
Note sur la manipulation de la cassette de films instantanés instax <sup>MC</sup> mini (vendue séparément) .....	2
Avant l'utilisation .....	3
Fixation de la dragonne .....	3
Nom des pièces .....	4
Charge de la batterie .....	5
Témoins DEL d'état de charge .....	5
Vérification du niveau de charge de la batterie.....	5
Insertion de la cassette de films instantanés instax <sup>MC</sup> mini (vendue séparément) .....	6
Mise sous/hors tension de l'imprimante.....	7
Vérification de l'état de l'imprimante avec les DEL .....	7
Jumelage de votre téléphone intelligent et de l'imprimante instax mini Link+ <sup>MC</sup> , Impression .....	7
Lors du premier jumelage.....	7
Quand l'imprimante et votre téléphone intelligent sont déjà jumelés.....	10
Imprimer une image à partir de la pellicule de votre téléphone intelligent.....	10
Collecte d'images dans l'application instax mini Link <sup>MC</sup> et impression.....	11
Impression des images de la collection .....	11
Retrait de la cassette de films instantanés instax <sup>MC</sup> mini (vendue séparément) .....	12
Réimpression d'une image.....	12
Contrôle de l'application instax mini Link <sup>MC</sup> en inclinant l'imprimante et à l'aide de la touche d'alimentation.....	13
Contrôle du zoom et de l'obturateur lors de l'utilisation de la fonction appareil photo instax <sup>MC</sup> sur l'application instax mini Link <sup>MC</sup> .....	13
Avis important concernant la fonction instax AiR Studio <sup>MC</sup> dans l'application.....	14
Mise au rebut de la batterie.....	14
Retrait de la batterie en fin de vie .....	14
Spécifications .....	15
Dépannage .....	15
AVIS DE SÉCURITÉ IMPORTANT .....	16
Entretien de l'imprimante .....	17
Périphériques Bluetooth®: Précautions.....	18

## Avant l'utilisation

Avant d'utiliser l'imprimante, assurez-vous d'avoir les accessoires fournis suivants :

### Accessoires fournis

- Câble USB de type-C (FZ00013220) (1)

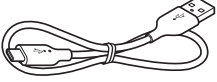

- Dragonne (1)

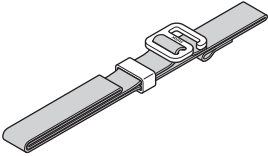

⚠ La batterie de l'imprimante n'a pas été complètement chargée en usine. Assurez-vous de charger complètement la batterie avant d'utiliser l'imprimante. L'application gratuite instax mini Link<sup>MC</sup> doit être téléchargée (voir page 2) et jumelée (voir page 7) avec votre téléphone intelligent avant la première utilisation.

⚠ Le câble USB de type-C fourni ne doit être utilisé que pour charger la batterie de l'imprimante.

Lisez « AVIS DE SÉCURITÉ IMPORTANT » (Page 16) pour les informations de sécurité.

## Fixation de la dragonne

Fixez la dragonne à l'œillet pour dragonne sur l'un des côtés de l'imprimante.

- 1** Faites passer l'extrémité de la dragonne dans l'œillet pour dragonne.

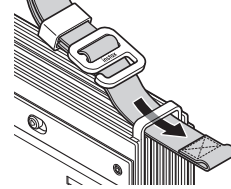

- 2** Faites passer la boucle de l'extrémité de la dragonne dans la boucle de la dragonne et fixez la dragonne.

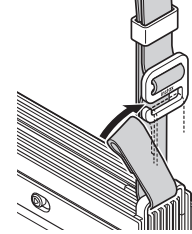

- 3** Ajustez la longueur de la dragonne en déplaçant le curseur.

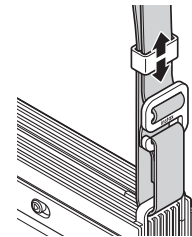

- Positionnez la dragonne sur votre poignet, et non pas autour de votre cou.
- Veillez à ce que la dragonne ne soit pas devant la fente d'éjection du film.

## Nom des pièces

Avant

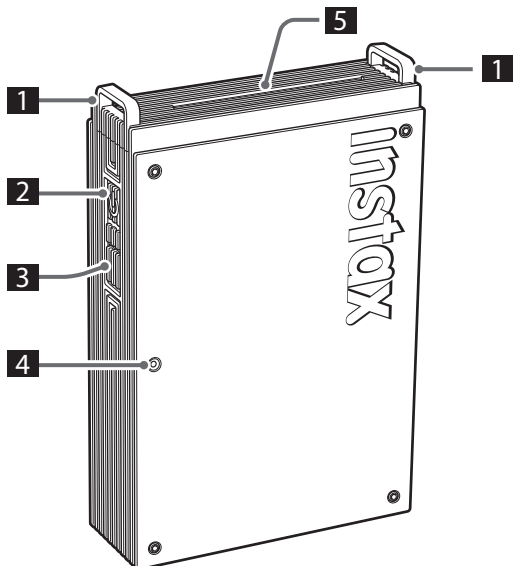

- 1 Cillet pour dragonne
- 2 Touche d'alimentation
- 3 Touche fonction
- 4 DEL\*<sup>1</sup>
- 5 Fente d'éjection du film
- 6 Port USB de type-C
- 7 Touche de réinitialisation\*<sup>2</sup>
- 8 Couverture du port USB de type-C
- 9 Porte des films\*<sup>3</sup>
- 10 Verrou de la porte des films

\*<sup>1</sup> Pour plus de détails sur l'indication des voyants DEL, reportez-vous aux pages 5 à 7.

\*<sup>2</sup> Si l'imprimante ne fonctionne pas correctement, appuyez sur la touche de réinitialisation pour la réinitialiser.

\*<sup>3</sup> L'imprimante utilise uniquement les films instantanés instax<sup>MC</sup> mini (films vendus séparément).

Arrière

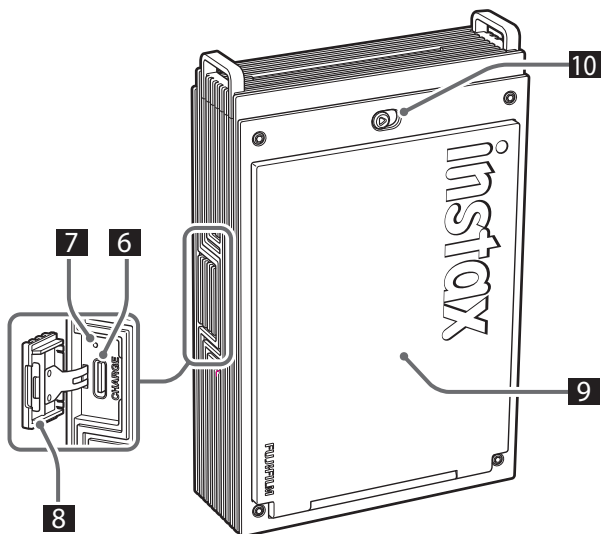

## Charge de la batterie

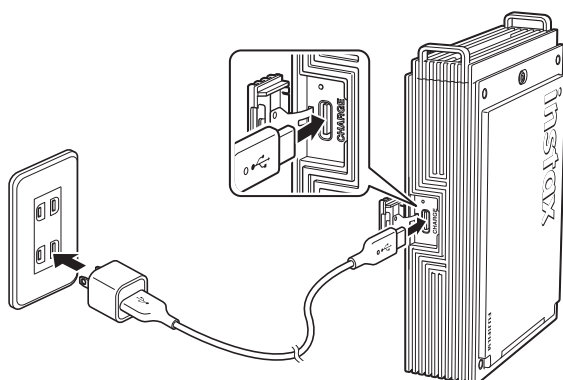

Chargez l'imprimante en branchant le câble USB de type-C fourni sur une prise USB, ou branchez le câble USB de type-C sur un adaptateur secteur USB (adaptateur vendu séparément) et chargez l'appareil sur une prise d'alimentation électrique. Aucun adaptateur secteur USB n'est fourni avec l'imprimante instax mini Link+<sup>MC</sup>.

- Vous pouvez imprimer une image pendant la charge.
- Le temps de charge est d'environ 1,5 à 2 heures.

## Témoins DEL d'état de charge

Lorsque l'imprimante est sous tension

DEL	État de la charge
DEL blanche (non clignotante)	La charge n'est pas en cours
DEL verte (non clignotante)	Charge terminée
DEL verte (clignotante)	Charge en cours

Lorsque l'imprimante est hors tension

DEL	État de la charge
DEL éteintes	La charge n'est pas en cours/est terminée
DEL verte (clignotante)	Charge en cours

### Charge à partir d'un ordinateur :

- Connectez l'imprimante et l'ordinateur directement. Ne connectez pas via un concentrateur USB ou un clavier.
- La charge est interrompue si l'ordinateur passe en mode de veille pendant la charge. Pour continuer à charger, quittez le mode de veille, puis reconnectez le câble USB de type-C.
- La batterie risque de ne pas se charger en fonction des caractéristiques, des réglages ou de l'état de l'ordinateur.

### Remarques

- La batterie n'a pas été complètement chargée en usine. Assurez-vous de charger la batterie avant d'utiliser l'imprimante.
- Pour des informations importantes sur la batterie, veuillez vous reporter à «Entretien de l'imprimante». (p.17)

## Vérification du niveau de charge de la batterie

Si vous appuyez sur la touche fonction alors que l'imprimante est sous tension, vous pouvez vérifier le niveau de la batterie.

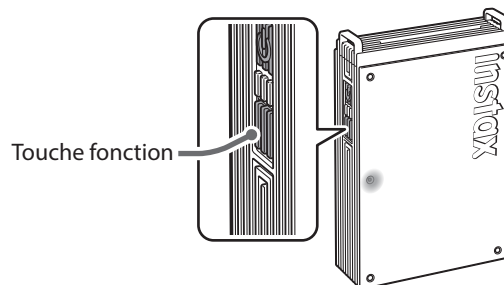

DEL	Niveau de la batterie
Clignote en vert une fois	Niveau bas
Clignote en vert deux fois	Niveau moyen
Clignote en vert trois fois	Niveau haut

Vérifiez l'état de charge avec votre téléphone intelligent lorsqu'il est connecté à l'application instax mini Link<sup>MC</sup> gratuite (téléchargement sur téléphone intelligent requis).

## Insertion de la cassette de films instantanés instax<sup>MC</sup> mini (vendue séparément)

### REMARQUE

N'ouvrez pas le couvercle arrière de l'appareil tant que les 10 feuilles du paquet de films instantanés instax<sup>MC</sup> mini (vendu séparément) n'ont pas été utilisées. L'ouverture de la porte exposera tous les films restants et les rendra inutilisables.

- Lorsque vous chargez la cassette de films, n'appuyez jamais sur les deux trous rectangulaires situés à l'arrière de la cassette.
- N'utilisez jamais une cassette de films au-delà de sa durée de vie, sinon vous risquez d'endommager l'imprimante.

Utilisez uniquement des films instantanés FUJIFILM instax<sup>MC</sup> mini (vendus séparément). Les cassettes de films instantanés instax<sup>MC</sup> SQUARE ou instax<sup>MC</sup> WIDE ne sont pas compatibles avec cette imprimante.

### Remarques sur les cassettes de films

- Chaque cassette de films instantanés FUJIFILM instax<sup>MC</sup> mini contient un couvercle noir de protection et 10 feuilles de film.
- Ne retirez pas la cassette de films de son sac intérieur avant d'être prêt à la charger dans l'imprimante.
- Le couvercle de protection noir est éjecté automatiquement lorsque la porte des films est fermée.

Pour plus de détails, reportez-vous aux instructions et aux avertissements figurant sur l'emballage des films instantanés instax<sup>MC</sup> mini (vendus séparément).

- 1** Faites glisser et maintenez le verrou de la porte des films en place, puis ouvrez la porte.

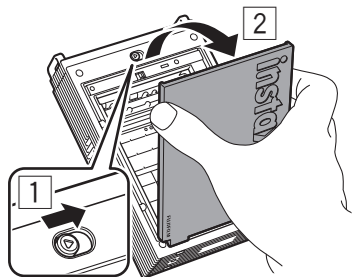

- 2** Insérez une cassette de films instantanés instax<sup>MC</sup> mini en alignant les marques jaunes sur la cassette de films avec le corps de l'imprimante.

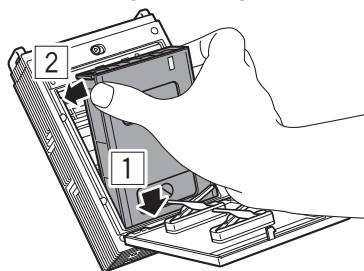

- 3** Fermez la porte des films.

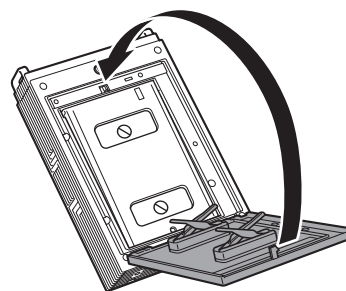

- 4** Retirez la couverture protectrice noire qui est automatiquement éjectée de l'imprimante.

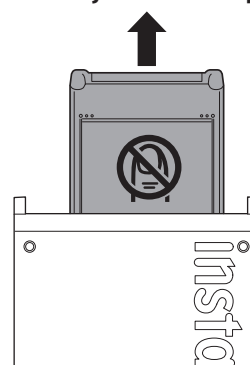

## Mise sous/hors tension de l'imprimante

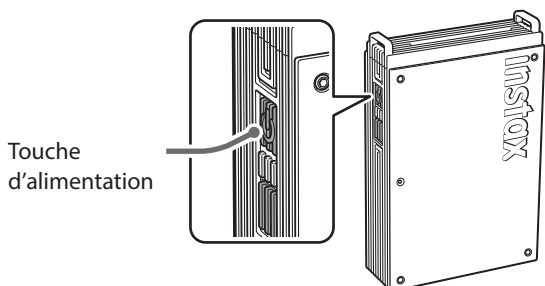

Maintenez la touche d'alimentation enfoncée pendant environ 1 seconde pour mettre l'imprimante sous ou hors tension. Une DEL s'allume lorsque l'imprimante est sous tension. L'imprimante s'éteint automatiquement lorsqu'elle n'est pas utilisée pendant un certain temps (la fonction d'arrêt automatique peut être réglée dans l'application instax mini Link<sup>MC</sup>).

## Vérification de l'état de l'imprimante avec les DEL

Le voyant DEL indique l'état de l'imprimante.

Indication	État
DEL bleue (clignotante)	Le micrologiciel est en cours de mise à jour
DEL blanche (clignotante)	Réimpression en cours
DEL jaune (fixe - l'imprimante s'éteint au bout de 3 secondes)	<ul style="list-style-type: none"> <li>Impossible de charger</li> <li>Batterie faible</li> </ul> <p>*Si cela persiste même après la charge, il se peut qu'il y ait un dysfonctionnement. Dans de tels cas, contactez le centre de service à la clientèle/de réparation Fujifilm approprié.</p>
DEL jaune (clignotante)	<ul style="list-style-type: none"> <li>Une erreur d'éjection du film s'est produite. Veuillez vérifier que la fente d'éjection du film n'est pas obstruée et que la porte des films est bien fermée.</li> </ul> <p>*Si le problème persiste, veuillez contacter le centre de service à la clientèle/de réparation Fujifilm approprié.</p>

## Jumelage de votre téléphone intelligent et de l'imprimante instax mini Link+<sup>MC</sup>, Impression

Grâce aux fonctions de l'application instax mini Link<sup>MC</sup>, vous pouvez modifier vos images préférées sur votre téléphone intelligent avant de les imprimer en ajoutant du texte, en appliquant des filtres, et bien plus encore ! Consultez le site suivant : [https://instax.com/mini\\_link\\_plus/](https://instax.com/mini_link_plus/)

### Lors du premier jumelage

- 1 Lancez l'application instax mini Link<sup>MC</sup> téléchargée.
  - Si vous ne l'avez pas encore fait, téléchargez l'application instax mini Link<sup>MC</sup> (voyez la page 2).



- 2 Cliquez sur les fenêtres contextuelles ci-dessous pour configurer l'imprimante.

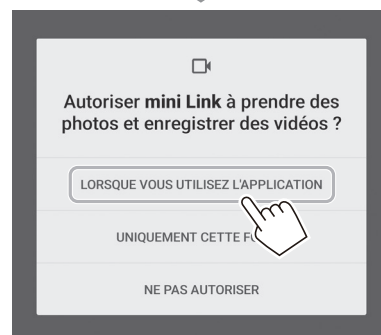
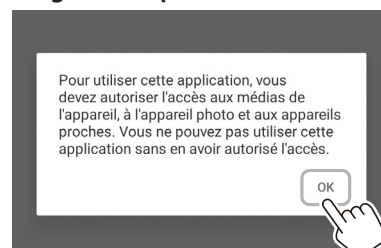

### 3 Lisez les conditions d'utilisation, et appuyez sur la barre [J'accepte ce contenu].

Vous devez «accepter» les conditions d'utilisation pour procéder au jumelage.

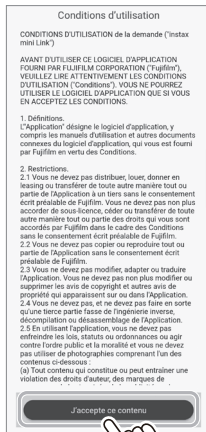

### 5 Tapez sur [Suivant], lisez la politique de confidentialité et appuyez sur [Accepter et autoriser la collecte de données].

Vous devez «Accepter et autoriser la collecte de données» de la politique de confidentialité pour terminer le jumelage.

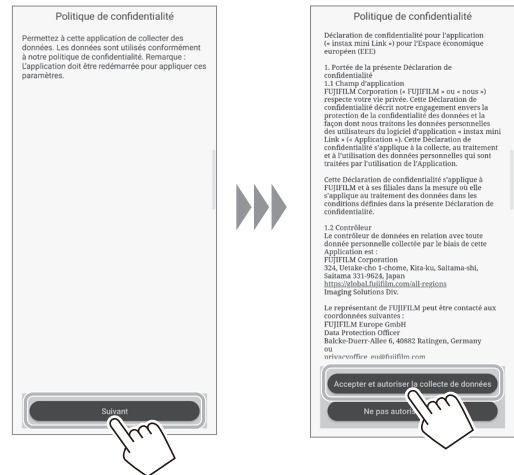

### 4 Sélectionnez la zone d'utilisation et appuyez sur [Suivant].

Si vous utilisez l'imprimante au Canada ou aux États-Unis, sélectionnez la zone appropriée.

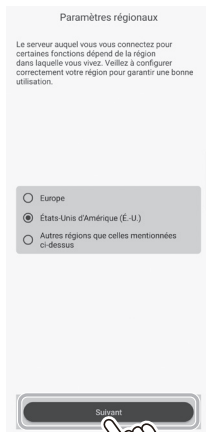

### 6 Sélectionnez [mini Link+] sur l'écran de sélection de l'imprimante et appuyez sur [Suivant].



### 7 Lorsque l'écran suivant apparaît, mettez l'imprimante sous tension et appuyez sur [Suivant] sur l'écran.



- 8** Lorsque l'écran indique que l'imprimante est détectée, appuyez sur [Connecter].
- Si plusieurs imprimantes sont détectées, sélectionnez l'imprimante que vous souhaitez jumeler dans la liste. Localisez l'identifiant de l'imprimante (nom de l'appareil) sur le dessous de l'imprimante.
- Assurez-vous que l'imprimante est sous tension pendant cette étape. Sinon, mettez l'imprimante sous tension en appuyant et en maintenant enfoncée la touche d'alimentation pendant 1 seconde.



**Remarque**  
Si vos paramètres Bluetooth® sont désactivés, appuyez sur [Veillez activer le Bluetooth] pour activer les réglages Bluetooth®.

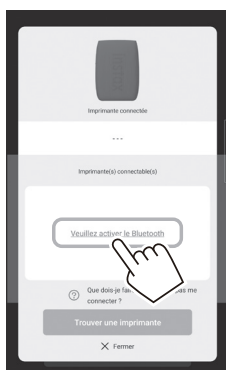

- 9** Quand votre imprimante est jumelée, appuyez sur [Fermer].

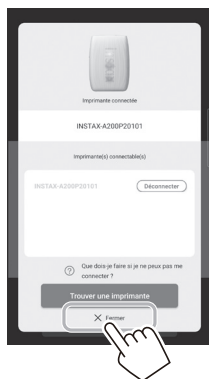

- 10** Des instructions rapides s'affichent. Lisez les instructions et appuyez sur [Jouons !].



## Quand l'imprimante et votre téléphone intelligent sont déjà jumelés.

- 1 Maintenez la touche d'alimentation enfoncée pendant environ 1 seconde pour mettre l'imprimante sous tension.

Le voyant DEL s'allume.

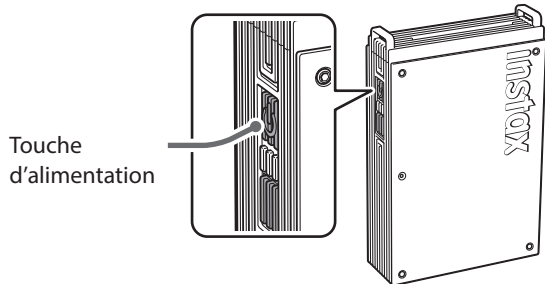

- 2 Lancez l'application instax mini Link<sup>MC</sup> téléchargée.



- 3 Appuyez sur [Connecter l'imprimante] en haut de l'écran.

Sélectionnez l'imprimante que vous souhaitez connecter dans la liste des imprimantes connectables, puis appuyez sur [Connecter].

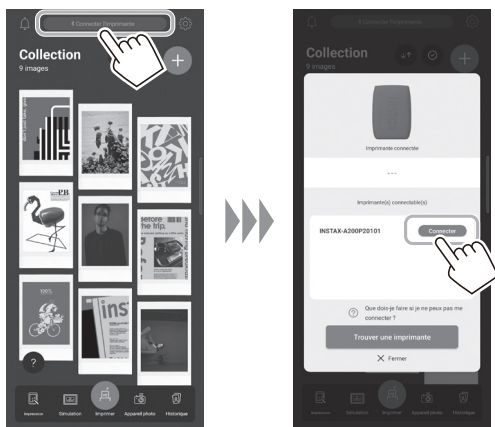

## Imprimer une image à partir de la pellicule de votre téléphone intelligent

- 1 Appuyez sur , puis appuyez sur [Impression simple] ou [Impression de design].

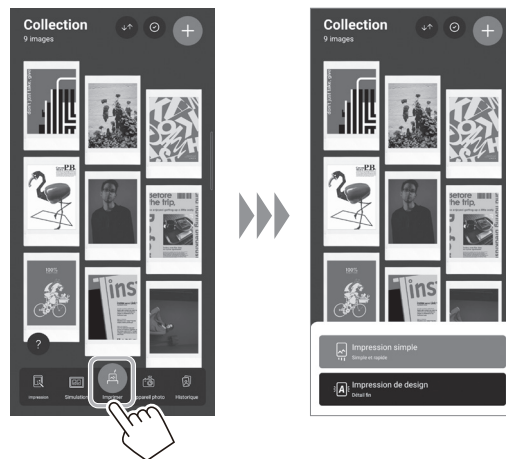



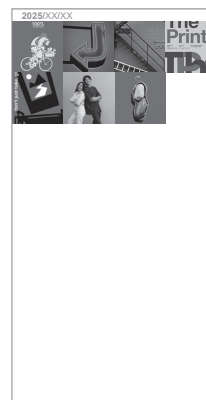

### Remarques

Vous pouvez utiliser l'option [Impression de design] lorsque la taille de l'image dépasse 1600 x 1200 pixels.

- 2 Sélectionnez une image que vous souhaitez imprimer dans la pellicule de votre téléphone intelligent.



Pour modifier votre image, cliquez sur les options d'édition ci-dessous en bas de l'écran avant d'imprimer.

	Permet de saisir du texte ou d'apposer un autocollant sur les images.
	Permet d'effectuer un zoom avant/arrière ou de faire tourner les images.
	Permet d'appliquer un filtre sur les images.
	Permet de régler la luminosité des images.

### 3 Appuyez sur ou faites glisser l'image vers le haut de l'écran pour imprimer votre image.

Après un léger délai de transmission, l'imprimante commence à imprimer. Vous pouvez également sélectionner le nombre d'images à imprimer pendant le transfert des images.

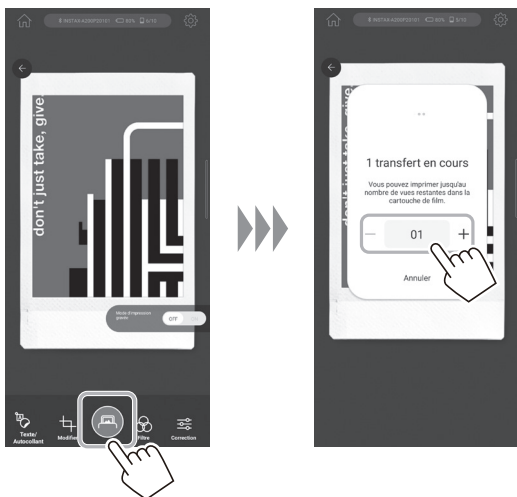

### 4 Quand le film a été complètement éjecté (l'imprimante s'arrête en faisant un bruit), saisissez le film par le côté puis retirez-le.

Vérifiez le nombre d'images restantes dans votre cassette de films instantanés instax<sup>MC</sup> mini sur l'écran de l'application instax mini Link<sup>MC</sup>.

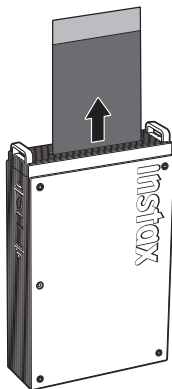

## Collecte d'images dans l'application instax mini Link<sup>MC</sup> et impression

Dans l'application instax mini Link<sup>MC</sup>, vous pouvez importer des photos sauvegardées dans la pellicule de votre téléphone intelligent ou des images enregistrées sur des tableaux Pinterest à partir de l'application Pinterest (téléchargement séparé requis) et les visualiser sous forme de collection. Vous pouvez sélectionner les images que vous souhaitez imprimer en triant les images ajoutées ou en utilisant la simulation pour imaginer comment elles seront utilisées après l'impression.



Pour plus d'informations sur l'utilisation de l'application Pinterest, rendez-vous sur [https://instax.com/mini\\_link\\_plus/](https://instax.com/mini_link_plus/) ou scannez le code QR ci-dessous :



## Impression des images de la collection

Pour imprimer une image affichée sur l'écran, appuyez sur l'image pour accéder à l'écran d'impression. Vous pouvez aussi imprimer plusieurs photos à la suite (Impression multiple) ou visualiser votre affichage photo instax<sup>MC</sup> avant de l'imprimer (Simulation).

## Retrait de la cassette de films instantanés instax<sup>MC</sup> mini (vendue séparément)

### ATTENTION

N'ouvrez pas le couvercle arrière de l'appareil tant que les 10 feuilles du paquet de films instantanés instax<sup>MC</sup> mini (vendu séparément) n'ont pas été utilisées. L'ouverture de la porte exposera tous les films restants et les rendra inutilisables.

- 1 Faites glisser et maintenez le verrou de la porte des films en place, puis ouvrez la porte.

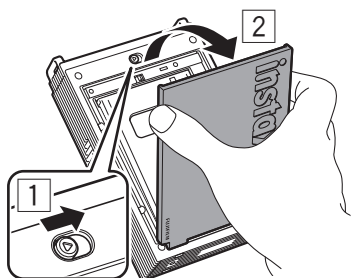

- 2 Saisissez la cassette de films par les trous rectangulaires puis tirez la cassette de films hors de l'imprimante. Mettez la cassette de films usagée au rebut de façon appropriée.

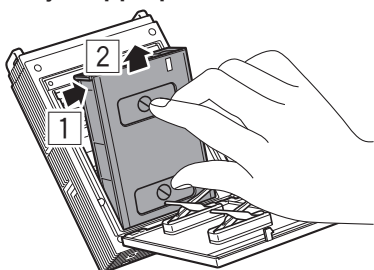

## Réimpression d'une image

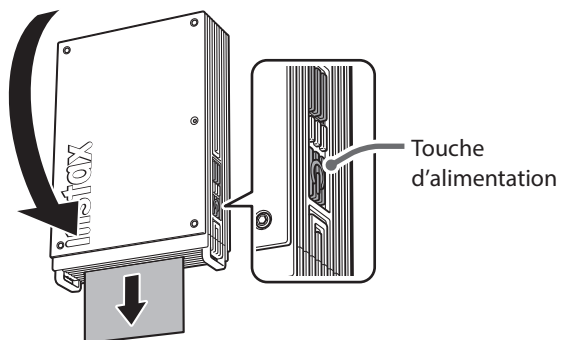

La dernière image imprimée peut être réimprimée en retournant l'imprimante avec la fente d'éjection du film dirigée vers le bas et en appuyant sur la touche d'alimentation.

### Remarque

Si vous éteignez l'imprimante, vous ne pourrez pas réimprimer la dernière image imprimée quand vous rallumerez l'imprimante. Toutefois, vous pourrez imprimer l'image depuis l'application instax mini Link<sup>MC</sup>.

## Contrôle de l'application instax mini Link<sup>MC</sup> en inclinant l'imprimante et à l'aide de la touche d'alimentation

Lorsque cette imprimante est connectée à l'application instax mini Link<sup>MC</sup> sur votre téléphone intelligent ou de votre tablette, vous pouvez contrôler l'application instax mini Link<sup>MC</sup> en inclinant l'imprimante à l'aide de la fonction associée de l'application instax mini Link<sup>MC</sup>.

Pour plus de détails, reportez-vous à la section FAQ de l'application instax mini Link<sup>MC</sup>.

### Remarque

Assurez-vous que l'option [Activer l'opération de l'application] est activée sur l'application instax mini Link<sup>MC</sup>. Si elle est désactivée, cette fonction n'est pas disponible.

## Contrôle du zoom et de l'obturateur lors de l'utilisation de la fonction appareil photo instax<sup>MC</sup> sur l'application instax mini Link<sup>MC</sup>

### 1 Appuyez sur [Appareil photo].



### 2 Appuyez sur [Appareil instax] pour entrer en mode appareil photo instax<sup>MC</sup>.



### 3 Contrôlez l'application instax mini Link<sup>MC</sup> depuis l'imprimante.

- Inclinez l'imprimante vers l'avant pour effectuer un zoom avant.

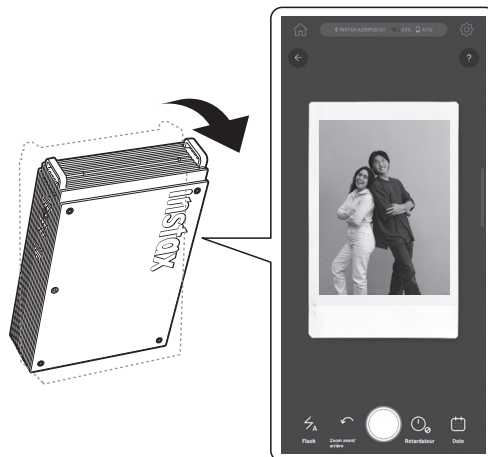

- Inclinez l'imprimante vers l'arrière pour effectuer un zoom arrière.



- Appuyez sur la touche d'alimentation pour prendre une photo.

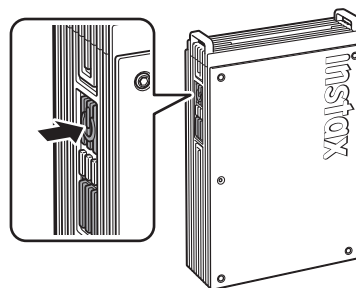

## Avis important concernant la fonction instax AiR Studio<sup>MC</sup> dans l'application

La fonction instax AiR Studio<sup>MC</sup> dans l'application instax mini Link<sup>MC</sup> n'est pas entièrement compatible avec certains modèles de téléphones intelligents et peut être limitée en ce qui concerne la détection du sujet principal.

Consultez les sites web suivants pour connaître les appareils pris en charge (cette liste peut être mise à jour de temps à autre, comme décrit ci-dessous) :

### iOS

Utilisez un téléphone intelligent compatible avec iOS 16 ou une version ultérieure.



iPhone 16 Pro / iPhone 16 / iPhone 15 Pro / iPhone 15 / iPhone 14 Pro / iPhone 14 / iPhone 13 / iPhone SE (3e génération)

URL: <https://support.apple.com/103267>

### Android OS

Utilisez un téléphone intelligent qui prend en charge l'outil Depth API.



Google Pixel 9 Pro / Google Pixel 9 Pro XL / Google Pixel 9 Pro Hold / Google Pixel 8 Pro / Google Pixel 8 / Google Pixel 8a / Google Pixel 7a / Galaxy S24 / Galaxy A55 5G

URL: <https://developers.google.com/ar/devices/>

Scannez ce code QR ou rendez-vous sur le site Web ci-dessous pour voir la liste complète des modèles de téléphones intelligents compatibles et pour obtenir des détails sur les limites de la détection.



URL: [https://instax.com/mini\\_link\\_3/airstudio/](https://instax.com/mini_link_3/airstudio/)

## Mise au rebut de la batterie

### Retrait de la batterie en fin de vie

Mettez la batterie au rebut conformément aux instructions de votre service de recyclage local et des autorités locales.

#### ATTENTION

La batterie doit être retirée uniquement au moment de la mise au rebut du produit. Elle n'est pas couverte par la garantie du produit.

- 1 Utilisez un tournevis (vendu séparément) pour retirer le couvercle inférieur de l'imprimante.

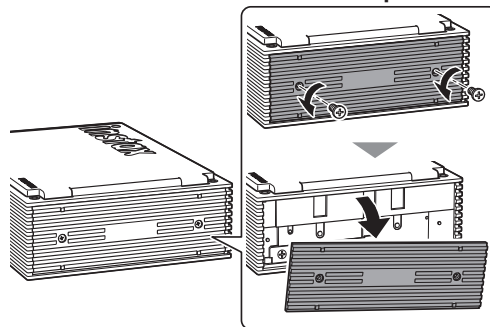

- 2 En utilisant un tournevis (vendu séparément), retirez le couvercle de la batterie.

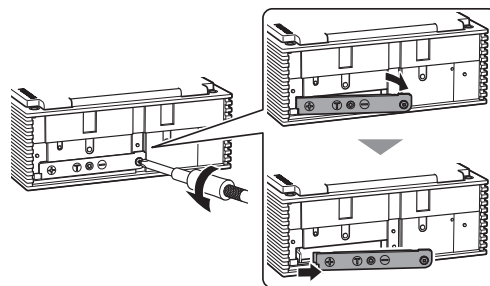

- 3 Retirez la batterie.

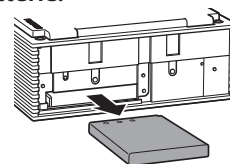

## Spécifications

Méthode d'enregistrement	Exposition à 3 couleurs avec DEL organiques
Films utilisés	Films instantanés FUJIFILM instax <sup>MC</sup> mini (vendus séparément)
Taille de l'image	62 mm × 46 mm (2,4 po × 1,8 po)
Nombre de pixels d'exposition	800 × 600 points (1600 × 600 points lorsqu'il est imprimé en mode Impression de design)
Résolution d'exposition	12,5 points/mm (318 ppp, pas de masque de 80 µm) 25 points/mm × 12,5 points/mm lorsqu'il est imprimé en mode Impression de design (635 × 318 ppp, pas de masque de 40 × 80 µm)
Gradation d'exposition	Gradation RVB à 256 couleurs
Interface	Bluetooth® Ver. 5,1
Formats d'image imprimables	JPEG, PNG, HEIF, DNG
Temps de transmission de l'impression	Environ 15 secondes pour la transmission et le lancement de l'impression. * Une seconde supplémentaire est ajoutée lors de l'impression en mode Impression de design.
Nombre possible d'images imprimées	Environ 100 (à partir d'une charge complète ; le nombre d'impressions dépend des conditions d'utilisation).
Alimentation électrique	Batterie lithium-ion (type interne)
Temps de charge	Environ 1,5 à 2 heures (en fonction de la température ambiante au moment de la charge)
Consommation électrique	Lors de l'impression : Environ 3 W Hors tension : Environ 0,0 W (0,6 mW)
Fonction de mise hors tension automatique	5 minutes / désactivée * La désactivation de la fonction de mise hors tension automatique augmentera la consommation d'énergie du produit.
Environnement d'exploitation	Température : +5 °C à +40 °C (+41 °F à +104 °F) Humidité : 20 % à 80 % (sans condensation)
Dimensions de l'unité principale	3,41 po × 1,31 po × 5,04 po (86,7 mm × 33,4 mm × 128,0 mm) à l'exclusion des parties saillantes
Poids de l'unité principale	0,53 lb (240 g) (à l'exclusion de la cassette de films)
Accessoire fournis	Câble USB de type-C (FZ00013220) Longueur : 11,81 po (30 cm)

\*Les spécifications ci-dessus sont sujettes à modification pour améliorer la performance.

## Dépannage

Veillez vérifier les éléments suivants avant de considérer un problème comme un dysfonctionnement. Si le problème persiste même après une intervention, veuillez contacter le centre de service Fujifilm de votre pays pour réparation ou consultez le site Web ci-dessous.

Site web FUJIFILM : <https://www.fujifilm.com/>

**Si le problème suivant se produit...**

Problème	Causes possibles et solutions
Je ne parviens pas à allumer l'imprimante.	La batterie n'est peut-être pas chargée. Veuillez charger l'imprimante. Vous n'avez peut-être pas appuyé assez longtemps sur la touche d'alimentation. Maintenez la touche d'alimentation enfoncée pendant environ 1 seconde.
La batterie se décharge rapidement.	Si vous utilisez l'imprimante dans un environnement très froid, la batterie s'épuise rapidement. Déplacez l'imprimante dans un environnement plus chaud et laissez-la s'adapter à la température ambiante avant d'imprimer.
L'imprimante s'est mise hors tension pendant son utilisation.	Le niveau de la batterie peut être faible. Veuillez charger l'imprimante.
La charge ne commence pas.	Assurez-vous que la fiche de l'adaptateur secteur USB est correctement connectée à la prise secteur.
Il faut trop de temps pour charger la batterie.	À basse température, la charge peut prendre plus longtemps.
La charge ne commence pas ou s'arrête prématurément.	Chargez la batterie dans une plage de température comprise entre 5 °C et 40 °C (+41 °F et +104 °F). Si vous ne parvenez pas à charger l'imprimante dans cette plage, contactez le centre de service à la clientèle/ de réparation Fujifilm approprié.
L'imprimante ne fonctionne pas correctement.	<ul style="list-style-type: none"> <li>Il peut y avoir un dysfonctionnement temporaire. Appuyez sur la touche de réinitialisation. Si l'appareil ne fonctionne toujours pas correctement, veuillez contacter notre centre de réparation pour le faire réparer.</li> <li>La batterie n'est peut-être pas chargée. Veuillez charger l'imprimante.</li> </ul>
La cassette de films ne se charge pas ou ne se charge pas en douceur.	Veillez utiliser uniquement des films instantanés FUJIFILM instax <sup>MC</sup> mini (les films instantanés instax <sup>MC</sup> SQUARE ou instax <sup>MC</sup> WIDE ne sont pas compatibles avec cette imprimante). Alignez la marque jaune sur la cassette de films avec la marque d'alignement de l'imprimante (jaune) et chargez-la.

Problème	Causes possibles et solutions
La photo ne s'éjecte pas correctement.	<ul style="list-style-type: none"> <li>• La cassette de films est peut-être désalignée en raison d'un choc tel que des vibrations ou une chute. Veuillez charger une nouvelle cassette de films.</li> <li>• Si la cassette de films est coincée, mettez l'imprimante hors tension, puis remettez-la sous tension. Si le problème persiste, retirez le film coincé, puis chargez une nouvelle cassette de films.</li> </ul>
Une partie ou la totalité des impressions finies sont blanches.	N'ouvrez pas la porte des films avant que les films soient entièrement utilisés. Si la porte est ouverte alors qu'il reste des films, tout film restant peut être exposé et la zone exposée peut devenir blanche.
L'impression est irrégulière.	<ul style="list-style-type: none"> <li>• Ne secouez pas, ne pliez pas et ne manipulez pas l'imprimé immédiatement après son impression.</li> <li>• N'obstruez pas la fente d'éjection du film.</li> </ul>
Je ne peux pas réimprimer les images.	L'image stockée est supprimée lorsque l'imprimante est mise hors tension.
La fonction utilisée en inclinant l'imprimante ne fonctionne pas.	Vérifiez que l'option [Activer l'opération de l'application] sur l'application instax mini Link <sup>MC</sup> est activée.

## AVIS DE SÉCURITÉ IMPORTANT

Ce produit a été conçu dans un esprit de sécurité, afin de fournir une utilisation sûre lorsqu'il est manipulé correctement et conformément aux instructions de ce guide de l'utilisateur. Il est important que le produit et la cassette de films instantanés instax<sup>MC</sup> mini (vendue séparément) soient manipulés correctement et utilisés seulement pour imprimer des photos comme indiqué dans ce guide de l'utilisateur et dans les instructions sur l'emballage des cassettes instantanés instax<sup>MC</sup> mini (vendues séparément). Pour des raisons de facilité et de sécurité, veuillez suivre strictement les instructions de ce guide de l'utilisateur.

### AVERTISSEMENT

Ce symbole indique un danger, pouvant entraîner des blessures ou la mort. Suivez les instructions indiquées pour éviter d'endommager l'imprimante ou de vous blesser.

- △ Si l'une des situations suivantes se produit, débranchez immédiatement le câble USB de type-C, mettez l'imprimante hors tension, abstenez-vous d'utiliser l'imprimante et appelez le centre de service à la clientèle Fujifilm approprié :
  - L'imprimante devient chaude, émet de la fumée ou une odeur de brûlé, ou quelque chose d'autre semble anormal.
  - L'imprimante est tombée dans l'eau ou des corps étrangers tels que de l'eau ou des métaux pénètrent à l'intérieur de l'imprimante.

△ Cet appareil contient une batterie. Ne l'exposez pas à la chaleur, ne la jetez pas dans un feu ouvert, ne la laissez pas tomber et ne la soumettez pas à des chocs. L'imprimante risquerait alors d'exploser.

△ Ne mouillez jamais ce produit et ne le manipulez pas avec les mains mouillées. Cela pourrait provoquer une électrocution.

△ Tenez ce produit hors de portée des enfants en bas âge. Ce produit peut provoquer des blessures s'il est laissé entre les mains d'un enfant.

### ATTENTION

Ce symbole indique une situation pouvant entraîner des blessures ou des dommages matériels s'il est ignoré ou en cas de manipulation incorrecte.

- △ N'essayez jamais de démonter ce produit. Vous pourriez vous blesser.
- △ Si l'imprimante ne fonctionne pas correctement, ne tentez pas de la réparer vous-même pour éviter de vous blesser.
- △ Si ce produit tombe ou est endommagé et que les pièces internes deviennent apparentes, n'y touchez pas. Contactez le centre de service à la clientèle Fujifilm approprié.
- △ Ne touchez pas les pièces à l'intérieur de la porte des films. Cela peut causer des blessures.
- △ Débranchez rapidement le câble USB de type-C dès que la batterie est complètement chargée.
- △ Ne recouvrez pas et n'emballez pas l'imprimante ou l'adaptateur secteur (vendu séparément) dans un tissu ou une couverture. Cela pourrait causer une surchauffe et une déformation du boîtier ou entraîner un incendie.

 La marque « CE » certifie que ce produit satisfait aux conditions de l'UE (Union Européenne) quant à la sécurité d'utilisation, la santé publique, et la protection de l'environnement et du consommateur. (« CE » est l'abréviation de Conformité Européenne.)

## Entretien de l'imprimante

### ■ Manipulation de l'imprimante

- ⚠ ATTENTION - N'exposez pas le produit à une chaleur excessive comme le plein soleil, le feu ou autre pendant l'utilisation, le rangement ou le transport. Une explosion ou une fuite de liquide ou de gaz inflammable pourrait en résulter. Assurez-vous également que la mise au rebut est conforme aux instructions ci-dessous.
- ⚠ ATTENTION - Ne retirez pas et ne tentez pas de retirer la batterie au lithium de l'imprimante. Sans restriction, n'exposez pas et ne tentez pas d'exposer l'imprimante ou la batterie au lithium de l'imprimante au feu ou à un four chaud. N'essayez pas d'endommager, d'écraser mécaniquement ni de couper la batterie au lithium de l'imprimante, car cela pourrait provoquer une explosion.
- ⚠ ATTENTION - Ne soumettez pas le produit à une pression d'air extrêmement basse à haute altitude. Une explosion ou une fuite de liquide ou de gaz inflammable pourrait en résulter.

### ■ Entretien de l'imprimante

1. **N'ouvrez pas le couvercle arrière de l'appareil tant que les 10 feuilles du paquet de films instantanés instax<sup>MC</sup> mini (vendu séparément) n'ont pas été utilisées. L'ouverture de la porte exposera tous les films restants et les rendra inutilisables.**
2. Votre imprimante est un instrument de précision. Évitez de la mouiller ou de la faire tomber. De plus, ne l'exposez pas au sable, à la poussière ou à la saleté.
3. N'utilisez pas de produits de nettoyage ou de solvants tels que ceux contenant de l'eau de javel ou de l'alcool pour enlever la saleté. Essuyez avec un chiffon humide si nécessaire.
4. Gardez la chambre des films et l'intérieur de l'imprimante propres pour éviter d'endommager les films.
5. Par temps chaud, ne laissez pas l'imprimante exposée à la chaleur, comme dans une voiture ou sur la plage. Ne la laissez pas dans des endroits humides ou exposés aux intempéries.
6. Les gaz des produits antimites tel que le naphthalène peuvent affecter votre imprimante et les photos instantanées. Rangez votre imprimante et vos photos instantanées à l'écart des produits de nettoyage ou autres éléments domestiques nocifs.
7. Notez que la plage de température de fonctionnement de l'imprimante est comprise entre +5 °C et +40 °C (+41 °F et +104 °F).
8. Veillez à ce que vos photos instantanées ne violent pas le droit d'auteur, les droits d'image, la vie privée ou d'autres droits personnels et ne portent pas atteinte à la décence publique. Les actions qui violent les droits d'autrui, qui sont contraires à la décence publique ou qui constituent une nuisance, peuvent être punies par la loi et entraîner des poursuites.
9. Cette imprimante est conçue pour une utilisation domestique générale. Elle n'est pas adaptée à la photographie commerciale ni à d'autres applications nécessitant un grand nombre d'impressions.

### ■ Charge de la batterie

La batterie n'est pas chargée au moment de l'expédition.

Chargez complètement la batterie avant l'utilisation.

Chargez la batterie à l'aide du câble USB de type-C fourni et de l'adaptateur secteur USB (vendu séparément) de votre téléphone intelligent. Les temps de charge augmentent aux températures ambiantes inférieures à 10 °C (50 °F) ou supérieures à 35 °C (95 °F). N'essayez pas de recharger la batterie à une température supérieure à 40°C (104°F) ; si la température est inférieure à 5°C (41°F), la batterie ne se rechargera pas.

### ■ Autonomie de la batterie

À des températures normales, la batterie peut être rechargée environ 300 fois. Une diminution importante de l'autonomie de la batterie indique qu'elle a atteint la fin de sa durée de vie.

### ■ Attention : Manipulation de la batterie

⚠ ATTENTION - Le boîtier de la batterie et de l'imprimante peut devenir chaud au toucher après une utilisation prolongée. C'est normal.

### ■ Les étiquettes de certification requises sont situées à l'intérieur de la chambre des films.

### ■ Précautions lors de l'impression



Ne secouez pas l'imprimante en cours d'impression.

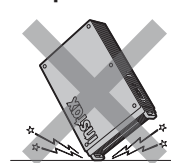

Ne laissez pas tomber l'imprimante en cours d'impression.

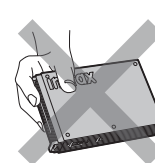

N'obstruez pas la fente d'éjection du film en cours d'impression.

### ■ Soins des films instantanés et des impressions instax<sup>MC</sup> mini

Cette imprimante utilise uniquement les films instantanés instax<sup>MC</sup> mini, vendus séparément. Reportez-vous aux instructions figurant sur l'emballage de la cassette de films instantanés instax<sup>MC</sup> mini (vendue séparément).

Suivez toutes les instructions de sécurité et d'utilisation, y compris :

1. Gardez les films dans un endroit frais. Ne laissez pas les films de façon prolongée dans un endroit extrêmement chaud (par exemple dans une voiture fermée).
2. Évitez de percer, de déchirer ou de couper les films instantanés instax<sup>MC</sup> mini. Si un film est endommagé, ne l'utilisez pas.
3. Lorsque vous chargez une cassette de films, utilisez les films aussitôt que possible.
4. Si les films ont été conservés dans un endroit où la température est très élevée ou très basse, amenez-les à température ambiante avant de commencer à imprimer des photos.
5. Assurez-vous d'utiliser les films avant la date d'expiration « Utiliser avant ».
6. Évitez de soumettre les films aux rayons des inspections de bagages à l'aéroport, ou toute autre source puissante de rayons X. Une telle exposition peut provoquer de la buée et ainsi affecter tout film inutilisé. En avion, il est recommandé de transporter votre imprimante et vos films dans votre bagage à main. (Vérifiez auprès de chaque aéroport pour avoir plus d'informations.)
7. Évitez d'exposer vos photos instantanées à une lumière intense après le développement et gardez-les dans un endroit frais et sec.
8. ⚠ ATTENTION - Ne percez pas ou ne coupez pas les films car ils contiennent une petite quantité de colle caustique (très alcaline). Ne laissez jamais des enfants ou des animaux domestiques mettre un film dans la bouche. Faites également attention à ce que la colle n'entre pas en contact avec la peau ou les vêtements.
9. ⚠ ATTENTION - Si la colle à l'intérieur d'un film entre en contact avec la peau ou les vêtements, lavez immédiatement et abondamment à grande eau. Si la colle entre en contact avec les yeux ou la bouche, lavez immédiatement la zone touchée à grande eau et consultez un médecin. Notez que l'agent alcalin à l'intérieur d'un film reste actif environ 10 minutes une fois que la photo a été imprimée.

■ ⚠ **ATTENTION - Manipulation des films instantanés et des photos instax<sup>MC</sup> mini**

Voici les choses à éviter lorsque vous manipulez un film.



**Périphériques Bluetooth®: Précautions**

**IMPORTANT :** Lisez les informations suivantes avant d'utiliser le transmetteur Bluetooth® intégré au produit.

■ **Utilisez ce dispositif uniquement comme élément d'un réseau Bluetooth®.**

N'utilisez pas ce produit dans des applications exigeant une extrême fiabilité, par exemple des appareils médicaux ou tout autre système pouvant mettre en péril directement ou indirectement la vie d'autrui. Lorsque vous utilisez l'appareil avec des ordinateurs ou d'autres systèmes qui demandent un plus haut degré de fiabilité que des réseaux Bluetooth®, veillez à prendre toutes les mesures nécessaires pour assurer la sécurité et empêcher tout dysfonctionnement. FUJIFILM Corporation et ses affiliés déclinent toute responsabilité pour des dommages résultant d'une utilisation non autorisée.

■ **Utilisez ce produit uniquement dans son pays d'achat.**

Ce dispositif est conforme à la réglementation des appareils Bluetooth® en vigueur dans le pays d'achat. Respectez toutes les réglementations locales en vigueur lorsque vous utilisez ce dispositif. FUJIFILM Corporation et ses affiliés déclinent toute responsabilité pour les problèmes résultant de l'utilisation dans d'autres territoires.

■ **Les données (images) d'un réseau sans fil peuvent être interceptées par des tiers.**

FUJIFILM Corporation et ses sociétés affiliées ne sont pas responsables des transmissions interceptées ou de l'utilisation non intentionnelle des images.

■ **N'utilisez pas ce dispositif dans des endroits exposés à des champs magnétiques, de l'électricité statique ou des interférences radio.**

N'utilisez pas le transmetteur à proximité de fours à micro-ondes ou dans tout autre lieu exposé à des champs magnétiques, de l'électricité statique ou des interférences radio pouvant empêcher la réception des signaux sans fil. Une interférence mutuelle peut se produire lorsque le transmetteur est utilisé à proximité d'autres appareils sans fil fonctionnant dans la bande 2,4 GHz.

■ **Le transmetteur Bluetooth® fonctionne dans la bande 2,4 GHz. La puissance de radiofréquence maximale est de 9,10 mW.**

■ **Cet appareil fonctionne sur la même fréquence que les appareils commerciaux, éducatifs et médicaux et les transmetteurs sans fil.**

Il fonctionne également sur la même fréquence que les transmetteurs brevetés et les transmetteurs basse tension non brevetés spéciaux intégrés aux systèmes de traçabilité d'identification par radiofréquence des lignes d'assemblage et des applications similaires.

■ **Pour empêcher l'interférence avec les appareils ci-dessus, respectez les consignes suivantes.**

Vérifiez que le transmetteur d'identification par radiofréquence ne fonctionne pas avant d'utiliser cet appareil. Si vous remarquez que ce dispositif provoque des interférences avec des systèmes de traçabilité d'identification par radiofréquence basse tension, contactez un représentant Fujifilm.

■ **Ce qui suit est passible d'une sanction :**

- Démontage ou modification de cet appareil.
- Suppression des étiquettes de certification de l'appareil.

■ **Pour les clients des États-Unis :**

Contient un identifiant FCC : W2Z-03000015

**Déclaration de la FCC**

Cet appareil est conforme à la section 15 de la réglementation de la FCC. Le fonctionnement est soumis aux deux conditions suivantes : (1) Cet appareil ne doit pas causer d'interférences nuisibles et (2) cet appareil doit accepter toutes les interférences reçues, y compris celles pouvant entraîner un fonctionnement non souhaité.

Pour plus d'informations, accédez au site Web ci-dessous.

[https://instax.com/support/declaration/#smartphone\\_printers](https://instax.com/support/declaration/#smartphone_printers)

**ATTENTION**

Cet équipement a été testé et déclaré conforme aux limites imposées aux appareils numériques de classe B, conformément à la section 15 de la réglementation FCC. Ces limites sont conçues pour fournir une protection raisonnable contre les interférences nuisibles dans une installation résidentielle. Cet équipement génère, utilise et peut émettre une énergie à fréquences radio et, s'il n'est pas installé et utilisé conformément aux instructions, peut causer des interférences nuisibles aux communications radio. Cependant, il n'y a aucune garantie que des interférences ne se produiront pas dans une installation particulière. Si cet équipement cause des interférences nuisibles à la radio ou la télévision, ce qui peut être déterminé en éteignant et en allumant l'équipement, nous conseillons à l'utilisateur d'essayer de corriger les interférences en prenant l'une ou plusieurs des mesures suivantes :

- Réorientez ou déplacez l'antenne de réception.
- Augmentez la distance entre l'équipement et le récepteur.
- Branchez l'équipement sur la prise d'un circuit différent de celui où le récepteur est connecté.
- Consultez le revendeur ou un technicien radio/TV expérimenté pour obtenir de l'aide.

Les changements ou modifications non expressément approuvés par Fujifilm, responsable de la conformité, pourraient annuler le droit de l'utilisateur à utiliser l'équipement.

Cet émetteur ne doit pas être placé à proximité ou mis en service conjointement avec une autre antenne ou un autre émetteur.

Les preuves scientifiques disponibles ne montrent pas que l'utilisation de périphériques sans fil à faible puissance soit associée à des problèmes de santé. Cependant, rien ne prouve que ces périphériques sans fil à faible puissance soient absolument sûrs. Les périphériques sans fil à faible puissance émettent de faibles niveaux d'énergie à radiofréquences (RF) dans la plage des micro-ondes lorsqu'ils sont utilisés. Alors que des niveaux élevés de RF peuvent avoir des effets sur la santé (en chauffant les tissus), l'exposition à de faibles niveaux de RF qui ne produisent pas d'effet de chaleur ne provoque aucun effet néfaste connu sur la santé. De nombreuses études sur les expositions aux RF de faible intensité n'ont révélé aucun effet biologique. Des études ont suggéré que certains effets biologiques pourraient se produire, mais ces résultats n'ont pas été confirmés par des recherches supplémentaires. Cet appareil a été testé et déclaré conforme aux limites d'exposition aux radiations de la FCC établies pour un environnement non contrôlé et aux directives d'exposition de la FCC en matière de radiofréquences (RF).

**Remarques concernant l'aide au développement**

Pour être conforme à la section 15 de la réglementation de la FCC, ce produit doit être utilisé avec le câble USB de type-C fourni par Fujifilm.

**Pour les utilisateurs au Canada :**

Contient un circuit intégré : 7736B-03000014

**Déclaration ISDE :**

Cet appareil est conforme aux CNR d'Innovation, Sciences et Développement économique (ISDE) Canada applicables aux appareils radio exempts de licence. Le fonctionnement est soumis aux deux conditions suivantes :

- (1) Cet appareil ne doit pas causer d'interférences, et
- (2) Cet appareil doit accepter les interférences, y compris les interférences pouvant causer un fonctionnement indésirable de l'appareil.

**CAN ICES-3 (B)/NMB-3 (B)**

L'émetteur/récepteur exempt de licence contenu dans le présent appareil est conforme aux CNR d'Innovation, Sciences et Développement économique Canada applicables aux appareils radio exempts de licence. Le fonctionnement est soumis aux deux conditions suivantes :

- Cet appareil ne doit pas causer d'interférences ; et
- Cet appareil doit accepter les interférences, y compris les interférences pouvant causer un fonctionnement indésirable de l'appareil.

Les preuves scientifiques disponibles ne montrent pas que l'utilisation de périphériques sans fil à faible puissance soit associée à des problèmes de santé. Cependant, rien ne prouve que ces périphériques sans fil à faible puissance soient absolument sûrs. Les périphériques sans fil à faible puissance émettent de faibles niveaux d'énergie à radiofréquences (RF) dans la plage des micro-ondes lorsqu'ils sont utilisés. Alors que des niveaux élevés de RF peuvent avoir des effets sur la santé (en chauffant les tissus), l'exposition à de faibles niveaux de RF qui ne produisent pas d'effet de chaleur ne provoque aucun effet néfaste connu sur la santé. De nombreuses études sur les expositions aux RF de faible intensité n'ont révélé aucun effet biologique. Des études ont suggéré que certains effets biologiques pourraient se produire, mais ces résultats n'ont pas été confirmés par des recherches supplémentaires. Ce dispositif a été testé et déclaré conforme aux limites d'exposition aux rayonnements d'ISDE Canada définies pour un environnement non contrôlé et aux directives d'exposition CNR-102 d'ISDE Canada en matière de radiofréquences.

### Mise au rebut appropriée – États-Unis, Canada et Amérique Latine



Mise au rebut des appareils électriques et électroniques par les particuliers

Mise au rebut des appareils électriques et électroniques usagés

(applicable dans les pays de l'Union Européenne et les autres pays européens disposant de systèmes de collecte sélective)

Ce symbole sur le produit, dans la version complète du guide de l'utilisateur, dans le guide de démarrage rapide, dans la garantie limitée du produit, et/ou sur son emballage, indique que ce produit ne doit pas être traité comme un déchet ménager. Il doit être acheminé vers une déchetterie qui recycle les appareils électriques et électroniques.

En s'assurant que ce produit est éliminé correctement, vous contribuez à réduire les conséquences négatives pour l'environnement et la santé humaine qui seraient sinon entraînées par une mauvaise mise au rebut de ce produit.

Le recyclage des matières aidera à conserver les ressources naturelles. Pour plus d'informations sur le recyclage de ce produit, veuillez contacter votre bureau de recyclage municipal, votre service de traitement des déchets ménagers ou le revendeur agréé FUJIFILM auprès duquel vous avez acheté le produit.

Pour qu'un produit en fin de vie soit correctement mis au rebut aux États-Unis, veuillez composer le +1 800 800 3854 Option #1 INSTAX.

Pour une mise au rebut appropriée d'un produit en fin de vie au Canada, veuillez composer le 1-800-461-0416.

En Amérique Latine, pour la mise au rebut du produit en fin de vie, veuillez contacter le distributeur ou le concessionnaire FUJIFILM pour connaître la procédure à suivre.

### Informations sur Fujifilm aux États-Unis

FUJIFILM North America Corp.  
200 Summit Lake Drive  
Valhalla, New York 10595, États-Unis  
1-800-800-3854 Option #1 INSTAX

### Informations sur Fujifilm au Canada

FUJIFILM Canada inc.  
600 Suffolk Court  
Mississauga, Ontario L5R 4G4, Canada  
1-800-461-0416

Si vous avez des questions sur ce produit, veuillez vous adresser à un centre de service à la clientèle/réparation FUJIFILM autorisé, ou consultez le site web ci-dessous.  
<https://www.fujifilm.com/>

Le mot-symbole et le logo Bluetooth® sont des marques déposées appartenant à Bluetooth® SIG, Inc. et toute utilisation de ces marques par Fujifilm s'effectue sous licence.

### Licences du Groupe Indépendant JPEG (IJG)

Le logiciel utilisé dans l'imprimante pour téléphone intelligent instax mini Link+<sup>MC</sup> est basé en partie sur le travail de l'IJG.

Les marques de commerce de tiers qui sont mentionnées ici sont la propriété de titulaires spécifiques, et aucune approbation ou affiliation n'est revendiquée ou sous-entendue.

*FUJIFILM, instax, instax mini Link+ et instax AiR Studio* sont des marques déposées ou des marques de commerce de FUJIFILM Corporation et de ses sociétés affiliées.

© FUJIFILM Corporation, 2026. Tous droits réservés.

# FUJIFILM

## FUJIFILM Corporation

7-3, AKASAKA 9-CHOME, MINATO-KU, TOKYO 107-0052, JAPAN